

JACOB ANEMA

Radio Wereld

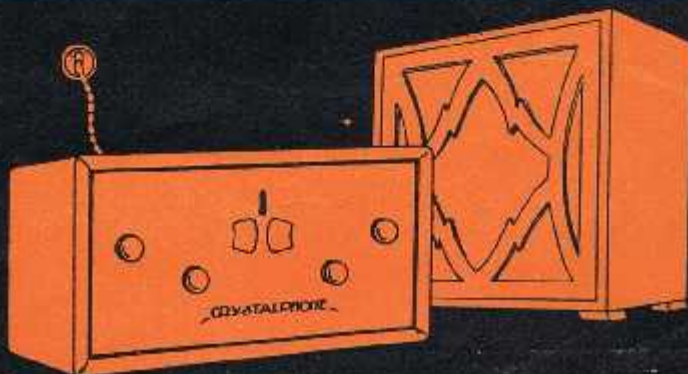

25 ct.



CRYSTALPHONE

"brengt geluk in huis"

COMPLEET f. 274.⁵⁰ MET LUIDSPREKER

H.W.K. DE BREY & CO GRAVENHAGE



SIHAPHON
LUIDSPREKER
omvat het geheele
toonbereik

- Standaard uitvoering
SIHAPHON 51 . . . f 67.50
Luxe uitvoering
SIHAPHON 52 f 85.-
Eenvoudige uitvoering
SIHAPHON 50 f 35.-

TELEFUNKEN

Vert. d. SIEMENS & HALSKE A.G.
Huygenspark 38-39 - DEN HAAG



Zondag 6 April

Berlijn, 418 M. (716 k.H.)

6.20. Gymnastiek onder leiding van Arthur Holz.
7.20. Voor de landbouwer.
7.40. Marktoverzicht.
7.45. Tagesfragen der Landwirtschaft, (III). Die Bödenkarte, eine Helferin des Landwirts. (Dr. Georg Görz).
8.10. Morgenwijding. Klokken-
spel van de Garnisons-kerk te Potsdam.

Daarna: Klokgelui van den Dom te Berlijn.

9.25. Weerbericht.
10.20. Naar Königsberg: Vanuit het Grosse Schauspielhaus te Berlijn: Koorconcert, georganiseerd door het Reichsverband der Gemischten Chöre Deutschlands. Leiding: Bruno Kittel.

12.20. Uit Monte Carlo: Verslag van de autorenrennen om den Grand Prix. Voor den microfoon: Burg-
hard von Reznicek.

12.35. Uit Breslau: Concert door de Schlesische Philharmonie, o.l.v. Hermann Behr.

1.20. Die Erzählung. O. Maurus Fontana leest uit eigen werken.

1.50. Lieder-voordracht door Anton Maria Topitz, tenor. Aan den vleugel: Julius Bürger.

2.20. Gramfoonmuziek.
3.50. Concert door het Paul Godwin Kwintet.

4.20. Vanaf de Sportplatz der S.C.C.: Rugby-match Frankrijk—
Duitsland (2de speelhelft). Voor den microfoon: Dr. Christian Pfeil, ca. 9.15. Tijdsin, weerbericht, nieuws- en sportberichten.

Daarna tot 11.50 Dansmuziek door de kapel Marek Weber.

Bern 403 M. (745 k.H.)

6.40. Sportuitslagen.
6.42. Mededeelingen.
6.48. Tijdsin.
6.50—7.25. Pianoconcert.
7.25—7.55. Lezing door Dr. H. Hartmann.

7.55—8.20. Concert.
8.20—8.55. Die Kaffeeschlacht. Zangspel van Dittersdorf, o. l. van Kurt Joss.

8.55—9.20. Concert door de Kurzaalkapel.
9.20. Sport- en nieuwsberichten. Weerbericht.

9.35—10.00. Concert door het Kurzaalorkest.

Brussel, 509 M. (590 k.H.)

2.50. Concert door Philharmo-
nisch orkest in la Salle du Palais des Beaux Arts te Brussel.

3.20. Dansmuziek o. l. v. Van Baellen, uit de tearoom Armeno-
ville, Brussel.

6.20. Kindervoorstelling geor-
ganiseerd Theatre des Enfants te Brussel.

6.50. Gramfoonmuziek.
7.50. Radionieuws.
8.35. Gramfoonplaten.
8.50. Uitzending van een opera.
10.35. Persberichten.

Davenport (exp.), 479 M. (626 k.H.)

3.20—5.50. Zie Londen Reg.
9.05. Zie Londen.
9.10. Weerbericht en nieuws.
9.20. Nieuwsberichten.
9.25. Concert door het versterkt
Radio-Orkest.
10.50. Zie Londen.

Frankfurt, 390 M. (770 k.H.)

6.20—7.35. Zie Hamburg.
7.35. Morgenwijding.
9.50. Wie wir unsere Feste
feiern. Herm. Forschepiepe.
10.20. Voor de ouders.
10.50. Die Himmel Purmen des
Ewigen Ehre. Albert Hilfrich.

11.20. Mozart sonaten voor
viool en piano.
12.20. Landbouwk. lezing.
12.30. Orgelconcert.

1.20. Der Toipelhans, een
sprookje van Chr. Andersen.
2.20. Landbouwlezingen.
3.20. Verslag v. d. autorenrennen
te Monaco.

3.50. Blaas concert.
4.50. Verslag Rugby-wedstrijd:
Duitsland—Frankrijk.

5.05. Walt Whitman, der Dich-
ter der Grosstadt. Carl Gebhardt.
6.35. Een tweegesprek over:
Wereld literatuur.

6.40. Sportberichten.
6.50. Populair Concert.
7.50. Zie Stuttgart.
8.50. Zie Stuttgart.

10.20. Nieuwsberichten.
10.40—11.50 Dansmuziek.

Hamburg, 372 M. (806 k.H.)

6.20. Concert door het Orkest
van het s.s. Cap Arcona.
7.35. Tijdsin.

7.40. Weerbericht en Nieuws-
berichten.
8.00. Lezing.
8.20. Bericht über die Arbeits-
marktlage in Monat März: L. Körell

8.40. Morgenwijding. Spreker:
Pastoor O. Jürgens, Het Domkoor
o.l.v. Fr. Wilms.

10.20. Gang durchs Altonaer
Museum. Prof. Dr. Lehmann.

10.50. Koorconcert o. l. van
Bruno Kittel.
12.20. Zie Stockholm.

1.05. Sportberichten.
1.20. Concert vanuit het Con-
certgebouw te Stockholm.

1.40. „Im Freiluftmuseum
Skansen“.

2.20. Concert door het omroep-
orkest.
3.20. Jhon Kay und Frau Mar-
garethe, hoorspel van Dr. Funk.

3.50. In het Theatermuseum te
Stockholm.
4.10. In Bellmanns Keller te
Stockholm.

4.35. In het Nationalmuseum te
Stockholm.
4.50. Interviews.

5.05. Op de Stadhoistoren te
Stockholm.
5.20. Concert met medew. van
Erna Katho Hoffmann, zang; Jonny
Willers, zang. Het omroep-orkest,
o.l.v. Arthur Armand; Reinhol Krug
aan de vleugel.

7.00. Sportberichten.
7.15. Weerbericht.
7.20. Madame Dubarry.
9.50. Actuele causerie. Weer-
bericht. Politie-, sport- en nieuws-
berichten.

10.20. Für Dich. Vrolijk muz.

HILVERSUM, 298 M. (1004 k.H.)

Na 6 uur 1071 M. (280 k.H.)

9.00. VARA. Gramfoonplaten.
9.30. VARA. Mej. C. E. Ciere-
mans: Ontwikkelingswerk ten be-
hoeve van fabriekarbeiders

9.45. VARA. Mededeelingen van
het Ressecretariaat van het Insti-
tuit voor Arbeiders Ontwikkeling.

9.48. VARA. Declamatie door
François Pauwels.

10.15. VARA. Gramfoonplaten.
10.30. VPRO. Kerkuitz. vanuit
het Gebouw van den Ned. Prof.
Bond te Laren. Muzikale medew.
van Stans Le Cosquino de Russy,
(zang).

12.00. Tijdsin AVRO-klok.
12.01—12.40. Lezingreeks over
oude en moderne chemie, door Dr.
C. H. Sluiter (5): De tropische
groei der organische chemie.

12.40—2.00. Middagconcert door
het AVRO-Octet o. l. v. Louis
Schmidt. Solo-viool: Boris Lensky.

2.00—4.00. Verslag door een
deskundig ooggetuige van den
Internationalen Voetbal-wedstrijd
Holland—Italië in het Olympisch
Stadion te Amsterdam.

Daarna: Gramfoonmuziek.
In de rustpoozen na 4.15: Sport-
uitslagen door Vaz Dias.

5.00. VARA. Kindernurtje.
6.00. VARA. Concert door het
VARA-Orkest.

7.30—8.00. Gramfoonmuziek.
8.00. Tijdsin AVRO-Klok.
Pers- en sportnieuws van Vaz
Dias.

8.15. Muziekfragmenten der
opera De Tooverfluit van W. A.
Mozart. Versterkt Koor en versterkt
Omroeporkest. Muzikale leiding:
Albert van Raalte.

Daarna: Gramfoonmuziek.
12.0. Sluiting.

Huizen, 1875 M. (160 k.H.)

8.30—9.30. KRO. Morgenwijding.
9.50. NCRV. Kerkdienst vanuit
de Ned. Herv. Kerk (Nieuwe
Kerk) te Zierikzee.

12.01—12.30. KRO. Mr. A. I. M.
J. Baron van Wijnbergen: Aanvul-
kend onderwijs.

12.30—2.00. KRO. Concert door
het KRO. Saxon-Orkest.

2.00—2.30. KRO. Lezing door
Alex Paulsen.
2.30—3.00. Herman de Man:
Pallietierjanus van Flora Lam-
brechts.

3.00—4.00. KRO. Concert door
het Versterkt Orkest der N.H.M.

4.00—5.00. KRO. Ziekenlof.
5.00—5.15. Zakenzender van Vaz
Dias.

5.50. NCRV. Kerkdienst vanuit
de Evang. Luth. Kerk (Oude Kerk)
Spui te Amsterdam.

7.30—7.55. KRO. C. J. J. Ter-
wisga van Scheltinga: Practische
waardeering.

7.55—8.05. KRO. Voetbaluitsl.
8.05—8.10. KRO. Intenties van
het Apostolaat des Gebeds.

8.10—8.20. KRO. Praatje door
den voorzitter Pastoor Perquin.

8.20—9.45. KRO. Studio-opvoe-
ring van Het aardige Molentje,
opéra-comique in 2 tafereelen, naar
het Fransch van Clairville. Muziek
van Alph. Varney.

9.30. KRO. Nieuwsberichten.
9.45—10.45. KRO. Concert door
het KRO-orkest.

10.45—11.00. KRO. Epiloog door
Klein Koor.

**Kalundborg, 1153 M. (260 k.H.)
Kopenhagen, 281 M. (1067 k.H.)**

9.20. Kerkdienst uit de Frederikskerk.
10.50. Weerbericht.
11.05. Persberichten.
11.20. Uurslag en klokkenspel van het Raadhuis.
11.20—12.20. Concert.
12.20—1.20. Taallessen.
1.20. Kerkdienst uit de Domdienst.
2.50—4.50. Concert.
4.50—5.20. Kinderuurtje.
5.40—8.10. Harmonika-concert.
6.10. Weerbericht.
6.20. Persberichten.
6.50—7.15. Voorlezing uit werken van Tolstoj.
7.15. Inleiding tot spel met zang. Jette Gebert.
7.20—10.10. Jette Gebert, spel met zang.
10.10—11.50. Dansmuziek.
11.20. Uurslag en klokkenspel van het Raadhuis.

Langenberg, 473 M. (635 k.H.)

6.20—7.20. Gramofoonmuziek.
7.30—7.50. Dr. Ludwig Rachi. Cursus zelfverdediging.
7.50—8.15. Esperanto voor beginners.
8.20—8.25. Klokken van de St. Gereon te Köln.
8.25—9.20. Morgenwijding.
9.35—9.50. Ziekenuurtje.
10.20—10.45. Fritz Worm. Wert und Ehre deutscher Sprache.
10.50—12.15. Koorconcert o.l.v. Eysoldt. Wielsch, piano.
1.50—2.10. Verkeerschrift. Mobilor.
2.10—2.25. W. Weber. Von den Arbeiten des Kleingärtners.
2.25—2.40. Schachfunk. Dr. A. von Nuss.
2.40—3.00. Literatuur.
3.00—3.20. Voor de vrouwen. volkskoor Bielefeld.
5.00—5.50. Dr. Dolittles Abenteuer. Voorspel van Hugh Lofting.
5.50—6.10. Dr. Richard Huelssenbeck. Das Grammophon.
6.10—6.30. Voor de arbeiders.
6.30—6.50. Prof. W. Tuckermann. Mittel- und Niederstein.
6.50. Sportberichten.
7.00—7.25. Dansles voor gevorderden.
7.30. Populair concert.

**Londen, 358 M. (842 k.H.)
Daventry, 1553 M. (193 k.H.)**

10.50 (alleen Dav.). Tijdsein en weerbericht.
3.20. Kerkcantate No. 180. J. S. Bach.
4.05. Kerkdienst voor kinderen.
4.35. Fanfare-Concert door het Fodens Motor Works-orkest. Arth. Broadbert, bas-bariton.
5.35. Pianoconcert door Eduard Steuermann.
6.20—6.35. Bijbellezen.
8.20. Kerkdienst in St. Cuthbert's Church, Edinburgh.
9.05. Lied-oproep ten barte van The Church Army.
9.10. Weer- en nieuwsberichten. (Alleen Dav.) Scheepsberichten.
9.25. Kamermuziek door Erika Wagner.
10.50. Epiloog.

Motala, 1348 M. (222 k.H.)

9.50—10.10. Voordracht.
10.20. Godsdienstoefening.
12.05. Weerbericht.
12.35. Voordracht.
3.20. Kinderuurtje.
3.50. Voordracht.
5.15. Klokkenspel van het Raadhuis.
5.20. Avondgodsdienstoefening.
6.35. Ein schnes Madchen, van Ove Ekelund.
7.05. Paulus. Oratorium van F. Mendelssohn-Bartholdy. Uitzending vanuit de Oscar Kerk. Dirigent: O. Othzen.
9.00—10.20. Concert door het Radio Orkest, met medew. van Gunnar Grip. Opera-Concert.

Parijs (Radio-Paris), 1725 M. (174 k.H.)

8.20. Mededeelingen.
8.50. Gymnastiek.
12.20. Preek door Rev. Père Lhaude.
12.50. Religieuze muziek.
1.05. Persberichten.
1.20. Symphonie-concert.
2.20. Gramofoonmuziek.
3.20. Concert.
5.20. Vijfde vastenpreek.
5.20. Landbouwberichten. Wedstrijduitslagen.
6.50. Dansmuziek.
7.35. Mededeelingen.
7.50. Parlez fort s.v.p.
8.20. Een half uurtje Galeries Barges.
8.50. Sportberichten.
9.05. Concert door het Omroep-orkest.
9.35. Persberichten.
10.20. Concert.

Stuttgart, 360 M. (833 k.H.)

2.20—3.20. Concert door Mancolinevereniging.
3.50. Zie Frankfurt.
4.50. Hergo Hermann concert.
6.05. Sportberichten.
6.20. Der nordamerikanische Indianer einst und heute.
6.50. Populair concert.
7.50. Humor in woord en lied.
9.00. Operette-melodieën door het Omroeporkest.
10.20. Nieuws- en sportber.
10.40—11.50. Dansmuziek door de Alexander-Band.

Toulouse 381 M. (788 k.P.)

6.55—7.10. Argentijnsche muziek.
7.10—7.20. Beursberichten.
7.20—7.35. Orgelsoll.
7.35—7.50. Berichten.
7.50—8.35. Symph. concert.
8.35—8.45. Beelduitzending.
8.45—9.20. Opera- en Operacomique.
9.20—10.35. Accordeonmuziek.

Weenen 517 M. (581 k.P.)

5.10. Moderne Hongaarsche gedichten van Heinrich Horvat.
5.45. Ysland, reisbeschrijving door Dr. Josef Keindl.
6.25. Lieder, gezongen door Lili Ujanowsky.
6.45. Viool- en pianoconcert.
7.20. Tijdsein. Sportberichten.

7.25. Die Tragödie des Menschen, dramatisch gedicht.
Daarna avondconcert door het orkest Alois Dostal.

Zeesen, 1635 M. (183.5 k.H.)

7.20—8.10. Lezingen.
8.10. Morgenwijding.
9.25—10.50. Lezingen.
10.50. Koorconcert.
12.20. Uit Monte Carlo: Verslag van de Paardenrennen om de Grand Prix.
12.25. Orkestconcert v. Breslau.
1.50. Lieder-voordracht door Anton Topitz, tenor.
2.20. Gramofoonmuziek.
3.50. Concert.
5.20—7.20. Lezingen.
7.20. Uit Hamburg: Madame Dubarry van C. Millöcker.
Daarna: Berichten en tot 11.50 Dansmuziek.

Maandag 7 April

Berlijn, 418 M. (716 k.H.)

3.50. Concert.
9.40. Dr. Josef Rauscher: Politische Zeitungsschau.
Daarna: Tijdsein, weerbericht, nieuws- en sportberichten.
Vervolgens tot 11.50: Aus der Jugendzeit. Rundtänze. De Kapel Otto Kernbach.

Bern 403 M. (745 k.H.)

6.50—9.00. Dialectenavond.
9.00—9.20. Orkest-concert uit Kurzaal Sohanzi.
9.20—9.35. Nieuwsberichten en weerbericht.
9.35—10.00. Concert door het Kurzaalorkest.

Brussel, 509 M. (590 k.H.)

5.20. Concert door het Omroeptrio.
6.20. Causerie door Mr. Laroche. L'Acoul pur ou dénaturé et ses applications à l'économie domestique.
6.35. Causerie: De haven van Antwerpen.
6.50. Gramofoonmuziek.
7.50. Radionieuws.
8.35. Gramofoonmuziek.
8.50. Concert o. l. v. Ernst von Dahnynyi.
10.35. Nieuwsberichten.

Daventry (exp.), 479 M. (626 k.H.)

12.20. Zie Londen Regional.
2.20—3.20. Concert.
5.35. Kinderuurtje.
6.20. Zie Londen Regional.
6.35. Weerbericht en nieuws.
7.00. Lichte muziek door het Haydn Orkest.
7.20. Concert door The Band o. fl. M. Royal Marines.
8.20. Zie Londen Regional.
8.50. Nieuwsberichten.
8.55. Het Radio-Orkest.
10.05. Piano-duetten.
10.35. Weerbericht en nieuws.
10.50—11.20. Zie Londen Reg.

Frankfurt, 390 M. (770 k.H.)

5.25. Mit dem Mikrophon im Gymnasium.
5.55. Eine Autofahrt langs Tarn und Garonne. Paul Ed. Hahn.

6.25. Engelsche les.
6.50. Concert door het Omroep Symphonie-orkest, o. l. van Hermann Scherschen. Maria von Basilides (alt).
8.50. Vom Teufel geholt, spel in 4 bedrijven van Knut Hamsun.
10.20. Nieuwsberichten.
6.20. Concert uit Hamburg.

Hamburg, 372 M. (806 k.H.)

11.50. Bodenarbeiting im Feld und Garten. Reimer Vehrs.
3.35. Voor de jeugd.
4.00. Concert door Knape-orkest, o.l.v. Fritz Horst.
4.45. F. W. Bischoff leest uit eigen werken.
5.15. Concert door het omroeporkest.
6.20. Engelsche les.
6.25. Eine Reise durch die auserere Mongolei, door Prof. Dr. Er. Haenisch.
7.50. Voor de arbeiders.
7.10. Landbouwberichten.
7.15. Weerbericht.
7.20. „Gawan“, woorden van Eduard Stucken, muziek van R. Muller-Hartmann.
9.35. Actueele causerie. Weerbericht. Politie-, sport- en nieuwsberichten.
9.55. Schlagel von gestern, muzikale leiding Horst Platen.

**HILVERSUM, 298 M. (1004 k.H.)
Na 6 uur 1071 M. (280 k.H.)**

10.00. Tijdsein AVRO-klok.
10.00—10.15. Morgenwijding.
12.00. Politieberichten.
12.15—2.00. Middag-muziek door het AVRO-kwintet, t.
2.00—2.45. Wenken op het gebied van kookkunst door P. J. Kers.
2.45—4.30. Illustratieve film-muziek uit het Rembrandt-Theater te Amsterdam. Het orkest o. l. van David Hartogs. Gustav Wehls, orgel.
5.00—6.00. Kinderuurtje door C. Schaake-Verkozen.
6.00. Tijdsein AVRO-klok.
6.01—6.45. Gramofoonmuziek.
6.45—7.15. AVRO. Tooneel-halfruurtje. Rob. Geraerds over: De Passiespelen te Oberammergau.
7.15—7.45. Cursus Engelsch v. beginners, 23ste les door Fred Fry.
7.45. Politieberichten.
8.00. Tijdsein AVRO-klok.
8.01. Aansluiting van het Concertgebouw te Amsterdam. Uitzending van het Volksconcert te geven door het Concertgebouw-orkest.
Daarna: Persberichten van Vaz Dias en Gramofoonmuziek.
12.00. Sluiting.

**Huizen, 1875 M. (160 k.H.)
(Uitsl. NCRV-uitzending.)**

8.15—9.30. Concert.
10.30—11.00. Ziekendienst.
11.00—11.30. Lezen van Chr. Lectuur.
12.30—1.45. Orgelconcert door Jan Zwart.
2.00—2.35. Uitz. voor scholen.

2.35—3.15. A. J. Herwig: De kamerplanten in deze maand.
 3.15—3.45. Knipcursus.
 4.00—5.00. Ziekenuurte.
 5.00—6.30. Concert. Mevr. van Essen-Venneman (zang), A. J. Mooij (orgel).
 6.30—7.00. W. Santema: Frysk bloed tsjoch op.
 7.00—7.45. Zangcursus.
 8.00—8.50. Concert door de Aruemsche Orkest Vereen. Z. Hulstent, fluit.
 8.50—9.10. Intermezzo, te verzorgen door P. J. Risseeuw.
 9.10—10.00. Vervolg concert.
 10.00—10.15. Persberichten.
 10.15—10.45. Bezoek van den Radio-dokter.
 10.45—11.00. Gramfoonmuziek.

**Kalundborg, 1153 M. (260 k.H.)
 Kopenhagen, 281 M. (1067 k.H.)**

6.50—7.00. Gymnastiek.
 10.20. Weerbericht.
 10.35—11.05. Uitz. v. scholen.
 11.20. Uurslag en klokkenspel.
 11.20—1.20. Concert door het strijkensemble uit Hoofel Palace.
 2.50. Vijf minuten voor de huisvrouw.
 2.55—4.55. Concert.
 5.00. Beursberichten.
 5.10—5.40. Lezing.
 5.40—6.10. Engelsche les.
 6.10. Weerbericht.
 6.20. Persberichten.
 6.35. Tijdsin.
 6.50—7.20. Lezing.
 7.20. Uurslag en klokkenspel van het Raadhuis.
 7.20—8.20. Operetmuziek.
 8.50—9.20. Pianoconcert.

**Maandag
 Langenberg, 473 M. (635 k.H.)**

6.05—6.20. Gymnastiekles.
 6.20—7.20. Gramfoonmuziek.
 9.35—11.15. Gramfoonmuziek.
 11.30—12.10. Gramfoonmuziek.
 12.25—1.50. Concert.
 1.50. Radgevingen voor de huisvrouw.
 2.20—2.50. Kinderuurtje.
 3.25—3.45. Tage in Stambul, Viktor Meyer-Eckhardt.
 3.45—4.05. Voor de vrouwen.
 4.05—4.50. Voor de kinderen.
 4.50—5.50. Vesperconcert door het omroeporkest.
 5.50—6.10. Voor de ouders.
 6.35—7.00. Spaansche les.
 7.00—7.20. Collegium Musicum.
 Daarna tot 11.20 dansmuziek door het omroeporkest.

**Londen, 356 M. (842 k.H.)
 Daventry, 1553 M. (193 k.H.)**

10.35. Morgenwijding.
 10.50. Tijdsin en weerbericht.
 11.05. Mr. J. W. Robertson Scott: The Struggle for Education.
 11.20—11.50. (Alleen Londen.) Baird Televisie.
 12.20. Orgelconcert.
 2.20—2.50. Gramfoonmuziek.
 4.20. Dansmuziek.
 4.50. Licht concert.
 5.35. Kinderuurtje.
 6.20. Actueele causerie.
 6.35. Tijdsin, weerbericht en nieuwsberichten.
 7.00. De grondslagen der Muziek. Suites van Bach.

7.20—7.40. Mr. Desmond MacCarthy: Books in General.
 7.45. Fransche causerie door E. M. Stéphan.
 8.05. Vaudeville.
 9.20. Weer- en nieuwsberichten. (Alleen Dav.) Scheepsberichten.
 9.45. Mr. R. Duff Cooper: The Probelm in Egypt.
 10.00. Symphonie-concert.
 11.20—12.20. (All Dav.) Dansmuziek.

Motala, 1348 M. (222 k.H.)

12.20—12.50. Noorsche recitaties.
 4.20. Gramfoonmuziek.
 5.20. Kinderuurtje.
 5.45. Voordracht.
 6.00. Landbouwvoordracht.
 6.20. Engelsche les.
 6.50. Rijksdagkroniek.
 7.10. Voordracht.
 7.50. Concert door Sigrid Schneevoigt, piano en Anna Tibell, zang.
 9.00. Voordracht over Economie.
 9.30—10.20. Concert door het Radio Orkest.

Parijs (Radio-Paris), 1725 M. (174 k.H.)

7.05. Gymnastiekles.
 7.50. Herhaling.
 8.20. Persberichten.
 11.05. Koersen.
 12.50. Gramfoonmuziek.
 1.20. Koersen.
 1.25. Gramfoonmuziek.
 1.50. Koersen.
 1.55. Gramfoonmuziek.
 2.20. Koersen.
 3.50. Koersen.
 4.05. Concert.
 5.15. Koersen.
 6.50. Koersen.
 5.55. Landbouwberichten.
 7.25. Radio-dialog.
 7.50. Koersen.
 8.05. Koersen.
 8.20. Concert.
 8.50. Sport- en persberichten.
 8.35. Persrevue.
 9.50. Vervolg concert.

Stuttgart, 360 M. (833 k.H.)

5.55. Zie Frankfurt.
 6.20. Tijdsin.
 6.25. Engelsche les.
 6.50. Concert.
 8.50. Vom Teufel geholt, spel in 4 bedrijven.
 10.20. Nieuwsberichten.

Toulouse 381 M. (788 k.P.)

6.55—7.10. Argentijnsche Muziek.
 7.10—7.20. Beursberichten.
 7.20—7.35. Russische liederen.
 7.35—7.50. Berichten.
 7.50—8.05. Symph. concert.
 8.05—8.20. Symph. concert.
 8.20—8.35. Koersen, Berichten.
 8.35—8.45. Beelduitzending.
 8.45—8.55. Causerie.
 8.55—9.20. Vocaalconcert.
 9.20. Concert.
 10.35. Berichten.
 10.50. Concert door het Orkest van Café „Sion“.

Weenen 517 M. (581 k.P.)

10.20. Voormiddagconcert door de kapel Ph. de la Cerda.

2.50. Namiddagconcert door de Kapel Gustav Macho.
 6.20. Hofrat Dr. Karl Keissler: Was blüht jetzt.
 6.50. Univ. Prof. Dr. Johannes M. Verweyen: Der Sinn des Rhythmus.
 7.15. Tijdsin en weerbericht.
 7.20. Vittorio Weeinberg, 1e bariton van Scala. Aria's en liederen.
 7.50. Uitzending van Berlijn. Daarna avondconcert door de Jazzband Charly Gaudriot.

Zeesen, 1635 M. (183.5 k.H.)

6.15—11.50. Lezingen.
 11.50—12.15. Gramfoonplaten.
 12.15—12.50. Berichten.
 1.20—1.50. Gramfoonplaten.
 1.50—3.50. Lezingen.
 3.50—4.50. Concert.
 4.50—7.20. Lezingen.
 7.20. Orkestconcert. Kapel Emil Roosz.
 7.50. Liebe. Hoorspel van E. Kuhlmann.
 8.50. Fluitconcert door Herm. Zanke.
 9.05. Berichten.
 Daarna tot 11.50 Dansmuziek.

Dinsdag 8 April

Berlijn, 418 M. (716 k.H.)

10.20 n.m. Tijdsin, weerbericht, nieuws- en sportberichten.

Bern 403 M. (745 k.H.)

6.50—7.20. Thermen und Kata-komben, door Pfarrer Nuesch.
 7.20—7.50. Declamatie door Prof. Paul Robert.
 7.50—9.20. Concert. Marsch, Dans- en Operetmuziek.
 9.20—9.35. Weerbericht en Nieuwsberichten.

Brussel, 509 M. (590 k.H.)

3.20. Concert o. l. v. Mr. van Baelen uit de tearoom Armenonville Brussel.
 6.20. Fransche les.
 6.50. Gramfoonmuziek.
 7.50. Radionieuws.
 8.35. Concert door leerlingen van de muziekschool o. l. v. Alfred Mahy.
 9.15. Geschiedenis van de Congo. Lezing door Mr. Pergament.
 9.25. Nieuwsberichten.
 9.30. Vervolg concert.

Daventry (exp.), 479 M. (626 k.H.)

12.20. Zie London Regional.
 2.20—3.20. Concert door het Radio-Orkest.
 5.35. Kinderuurtje.
 6.20. Zie London Regional.
 6.35. Weerbericht en nieuws.
 7.00. Zie London Regional.
 8.05. Any Rags?
 8.50. Zie London Regional.
 9.20. Nieuwsberichten.
 9.25. Spring is Here. Concert door het Radio-Orkest.
 10.35—10.50. Weerbericht en nieuws.

Frankfurt, 390 M. (770 k.H.)

5.25. Erich Ebermayer leest uit eigen werken.
 5.55. Zie Stuttgart.

6.25. Chinesische Städte. Rich. Hulsebreck.
 6.50. Operetmuziek.
 7.20. Von deutscher Seele, cantate voor solisten, gemengd koor en orgel en groot orkest.
 8.50. Verklungene Wellen, omroepprogramma uit 1807.
 10.20. Nieuwsberichten.
 10.20—11.20. Gramfoonmuziek.

Hamburg, 372 M. (806 k.H.)

10.20. Uitzending voor scholen.
 10.50. Uitzending voor scholen.
 3.35. Lieder en voor bas, gezongen door Wilhelm Patsche van ne Stadsopera te Hannover, m. m. v. het omroeporkest.
 3.20. Das Deutsche Genossenschaftswesen und das Handwerk. Dr. Behusen.
 3.45. Tien jaren Duitsch luchtvervoer.
 5.10. Vielseitigkeit der Landwirtschaft. Dr. O. Mielck.
 5.35. Concert door het omroeporkest.
 6.10. Reportage aus dem Gaswerk.
 6.40. Landbouwberichten.
 6.45. Weerbericht.
 6.50. Reizenden muzikanten, m. m. v. Gertrude Ladendorf; Erwin Bolt Romeo Scarpa; Franz Nonnenwitz. Het Scarpa orkest. Muziekleiding Gerhard Maasz.
 8.20. Cabaret met Willy Hagen.
 9.20. Actueele causerie. Weerpolitie, sport- en nieuwsberichten.
 9.40. Weensch concert door het Omroeporkest.
 11.50. Lentenacht.

**HILVERSUM, 298 M. (1004 k.H.)
 Na 6 uur 1071 M. (280 k.H.)**

10.00. Tijdsin AVRO-klok.
 10.00—10.15. Morgenwijding.
 12.00. Politieberichten.
 12.15—2.00. Middag-muziek door het AVRO-kwintet.
 2.00—3.00. Gramfoonmuziek.
 3.00—4.00. Knipcursus door Mevr. de Leeuw-van Rees.
 4.00—4.15. Gramfoonmuziek.
 4.15—5.00. Solistenconcert door Annie Savénye, piano en Gerard Holthaus, bariton.
 5.30—6.45. Voor-avondconcert door het Omroeporkest, o. l. van Nico Treep.
 6.00. Tijdsin AVRO-klok.
 6.45—7.15. Cursus Engelsch, conversatie, 23ste les door Fred Fry.
 7.15—7.45. Cursus Engelsch, gevorderden, 22ste les door Fred Fry.
 7.45. Politieberichten.
 8.00. Tijdsin AVRO-klok.
 8.01—8.30. Kamermuziek door het Hollandsche Trio.
 Trio Op. 87 (Joh. Brahms).
 8.30—9.30. Bijzonder programnummer.
 9.30—10.00. Optreden van een Doedelzak-trio.
 10.00. Persberichten Vaz Dias.
 10.10—11.10. Bijzonder programnummer.
 11.10—12.00. Gramfoonmuziek.

Huizen, 1875 M. (160 k.H.)

(Uitsl. KRO.-uitzending.)

- 8.15—9.30. Concert.
11.30—12.00. Godsdienstig halfuurtje.
12.15—1.15. Concert door het KRO.-Trio.
1.15—2.00. Gramofoonplaten.
2.00—3.00. Vrouwenaurtje.
4.00—5.00. Rondwandeling door de Fabrieken der N.V. De Lever's Zeepmaatschappij te Vlaardingen.
5.00—6.00. Concert. Mej. W. de Visser (piano), Ricki de Visser (sopraan).
6.01—6.15. Pater N. A. v. Rijn O.P.; Het H. Bloed-Mirakel te Alkmaar, een herboren devotie uit oud Kennemerland.
6.15—6.30. Nieuwsberichten in 't Esperanto.
6.30—6.40. Beursberichten.
6.40—6.50. Gramofoonmuziek.
6.45—7.15. Cursus Kerklatijn.
7.15—7.45. Pastoor H. Hoosmans; Palmzondag.
8.00—9.30. Lijdenoverweging Meditatie door Drs. J. Eykeler. Dubbelmannenkwartet Onder Ons uit Beverwijk.
ca. 9.30. Nieuwsberichten.
9.30—11.00. Concert door Solo-kwartet (sopraan, alt, bariton en tenor). Dubbel Mannenkwartet Onder Ons. Na afloop: Gramofoonmuziek.
12.00. Tijdsein en sluiting.

Kalundborg, 1153 M. (260 k.H.)**Kopenhagen, 281 M. (1067 k.H.)**

- 6.50—7.00. Gymnastiekles.
9.35—10.05. Uitz. voor scholen.
10.20. Weerbericht.
10.35—11.05. Uitz. v. scholen.
11.20. Uurslag en klokkenspel van het Raadhuis.
11.20—1.20. Concert.
2.50—4.50. Namiddagconcert.
5.00. Beursberichten.
5.10—5.40. Voorlezing.
5.40—6.10. Taalles.
6.10. Weerbericht.
6.20. Persberichten.
6.35. Tijdsein.
6.50—7.20. Causerie.
7.20. Uurslag en klokkenspel van het Raadhuis.
7.20—7.35. Deensche liederen door het Omroeporkest.
7.35—8.05. Causerie.
8.05—9.05. Concert.
Daarna persberichten.
9.25—10.20. Kamermuziek.

Langenberg, 473 M. (635 k.H.)

- 6.05—6.20. Gymnastiekles.
6.20—7.20. Gramofoonmuziek.
9.35—11.15. Gramofoonmuziek.
11.30—12.10. Concert.
1.50. Raadgevingen voor de huisvrouw.
3.20—3.50. Kinderspeeltuurje.
3.15—3.45. Leutnant Busel.
3.45—4.05. Sternschau im April.
4.05—4.25. Das Menschengesicht, Fritz Worm.
4.25—4.45. Aus dem Bilderbuch eines Lebens.
4.50—5.50. Vesperconcert.
5.50—6.10. Entwicklungstendenzen der modernen Weltwirtschaft, Dr. Loose.
6.35—7.00. Fransche les.

- 7.00—7.30. Gespräche über Menschentum.
7.35. Concert door het Omroeporkest.
Daarna nieuws- en sportberichten.

Londen, 356 M. (842 k.H.)**Daventry, 1553 M. (193 k.H.)**

- 10.35. Morgenwijding.
10.50. Tijdsein en weerbericht.
11.05. Mrs. Leslie Menzies: Dis-tempering a Country Cottage.
11.20—11.50. (Alleen Londen.) Baird Televisie.
12.20. Piano-intermezzo.
12.35. Conferment of the Honorary Freedom of the City Manchester.
1.05. Licht concert.
2.20. Beelduitzending.
2.25—2.50. Gramofoonmuziek.
4.20. Orgelconcert.
4.35. Orgelconcert.
4.50. Vervolg van 4.20.
5.35. Kinderuurtje.
6.20. Voorlezing van gedichten.
6.35. Tijdsein, weerbericht en nieuwsberichten.
7.00. De grondslagen der Muziek. Suites van Bach.
7.20—7.40. Mr. R. D. Blumenfeld: Looking Backwards.
7.45. Mrs. Mary Adams: Socialized Medicine.
8.05. Concert door het Gershwin Parkingto Quintet.
8.20—8.50. (Alleen Dav.) Prof. T. H. Pear: Leisure.
8.50. Volkemusiek uit het Verre Noorden.
9.20. Weer- en nieuwsberichten. Plaatselijk nieuws. (Alleen Dav.) Scheepsberichten.
9.45. Dr. George Dyson: Händel: Variaties uit de Suite in B-dur.
10.05. De Courville's uurtje. No. 4. Pack Padbury en zijn Cosmo Club Six.
11.05—12.20. Dansmuziek.
12.20—12.50. Baird Televisie.

Motala, 1348 M. (222 k.H.)

- 2.05—2.30. Uitzending voor scholen.
4.20. Concert.
5.20. Kinderuurtje.
5.50. Zweedsche Volksmuziek.
5.20. Populaire liederenconcert.
6.50. Voordracht.
7.20. Voor de Dames.
7.40. Concert door het Radio-Orkest.
9.00. Litteraire voordracht.
9.30—10.20. Populaire Ouver-turen. (Gramofoonplatenconcert).

Parijs (Radio-Paris), 1725 M. (174 k.H.)

- 7.05. Gymnastiekles.
7.50. Heralding.
8.20. Mededeelingen.
11.05. Koersen.
12.50. Gramofoonmuziek.
1.20. Koersen.
1.25. Gramofoonmuziek.
1.50. Koersen.
1.05. Gramofoonmuziek.
2.20. Koersen.
3.50. Koersen.
4.05. Concert door het Omroep-orkest.
5.15. Koersen.
6.50. Koersen.
5.55. Landbouwberichten.

- 7.25. Literaire causerie.
7.50. Engelsche les.
8.05. Koersen.
8.20. Concert door het Omroep-orkest.
8.50. Sportberichten.
9.35. Persberichten. Vervolg van het concert.

Stuttgart, 360 M. (833 k.H.)

- 5.55. Hans Watzlik, ein sudeten-deutscher Dichterleben.
6.20. Tijdsein.
6.25. Zie Frankfurt.
6.50. Zie Frankfurt.
7.20. Von deutscher Seele, cantate voor solister.
8.50. Verklungene Wellen, een Frankfurter omroepprogramma uit 1807.
10.20. Nieuwsberichten.
10.40—11.20. Gramofoonmuziek.

Toulouse 381 M. (788 k.P.)

- 6.55—7.10. Argentijnsche Muziek.
7.10—7.20. Koersen. Berichten.
7.20—7.35. Vocaalconcert.
7.35—7.50. Berichten.
7.50—8.20. Symph. concert.
8.20—8.35. Koersen. Berichten.
8.35—8.45. Beelduitzending.
8.45—9.20. Weensche muziek.
9.20. Concert.
10.35. Berichten.
Daarna: Concert door het Cinema Orkest „Le Royal“.

Weenen, 517 M. (881 k.H.)

- 10.20. Gramofoonmuziek.
2.50. Namiddagconcert door de Kapel Bert Silving.
6.20. Fransche conversatie-les.
6.45. Tijdsein en weerbericht.
6.50. Uitzending vanuit Grossen Musikvereinsaal: Matthäus Passion van Johann Seb. Bach.
Daarna avondconcert door het Orkest J. W. Ganglberger.

Zeesen, 1635 M. (183.5 k.H.)

- 6.15—11.50. Lezingen.
11.50—12.15. Gramofoonplaten.
12.15—12.50. Berichten.
1.20—1.50. Gramofoonplaten.
1.50—2.20. Gramofoonplaten.
2.20—3.50. Lezingen.
3.50—4.50. Concert.
4.50—7.20. Lezingen.
7.20. Concert. Kapel Gebrüder Steiner.
8.20. Piano-recital door Rich. Rössler.
8.50. Verklungene Wellen.
10.20. Berichten.

Woensdag 9 April**Berlijn, 418 M. (716 k.H.)**

- 9.50 n.m. Kaartspel. Bridge-mur-tje door Dr. F. Anders.
Daarna tot 11.50 Dansmuziek door de kapel Friedr. Holländer.

Bern 403 M. (745 k.H.)

- 6.50—7.20. Theater von heute, door Cesar von Arx.
7.20—7.50. Audienz, hoorspel uit 1565 van Eugen Robert.
7.50—8.20. Concert door het Kurzaalorkest.
8.20—8.50. Minnelieder, ge-zongen door Ernst Schlaff, bariton

- 8.50—9.20. Concert door het Kurzaalorkest.
9.20—9.35. Nieuwsberichten en Weerbericht.
9.35—10.00. Concert door de Italiaansche Kurzaalkapel.

Brussel, 509 M. (590 k.H.)

- 5.20. Concert door het Om-roeptrio.
6.20. Boekbespreking.
6.35. Lezing door Pierre Hu-baut.
6.50. Gramofoonmuziek.
7.50. Radionieuws.
8.35. Concert door het Om-roeporkest. 1. Ouverture. 2. Suite Schactenne Ackermans.
8.50. Le Visage de la Belgique, door Lucien Christophe.
9.00. L'Oncle Mathurin (Oom-katum) operette v. Harry Weyts.
9.50. Le Jeu de la Passion. Radiospel van Theo Fleischman.
10.15. Vervolg concert.
10.35. Nieuwsberichten.

Daventry (exp.), 479 M. (626 k.H.)

- 12.20. Zie London Regional.
1.50. Concert door het Radio-Orkest.
3.35. Kinderuurtje.
9.20. Piano-recital.
7.30. Zie London Regional.
8.50. Nieuwsberichten.
8.55. For the Old Folks. Het Radio-Koor en -Orkest.
10.00. Zie Londen.
10.35. Weerbericht en nieuws.
10.50—10.55. Proefuitzending voor The Radio Research Board, volgens het Fufograph-systeem. (Beelduitzending.)
10.55—11.20. Zie London Reg.

Frankfurt, 390 M. (770 k.H.)

- 5.25. Aufgaben und Praxis des Naturschutzes, Karl Höfer.
5.55. Voorzacht door Dr. Fried Lübbecke.
6.25. Cecil Rhodes und Jos. Chamberlain, door Dr. Rud. Craemer.
6.50. In einem Bergwerk, Dr. Paul Laven.
7.20. Concert.
8.05. Gedichte vnan W. Bauer.
8.50. Pianoconcert in e-moll van Mozart.
9.15. Zie Stuttgart.
9.50. Nieuwsberichten.

Hamburg, 372 M. (806 k.H.)

- 11.40. Engelsche schoolkutz.
3.35. Was gibt's Altes, Karl Minor.
3.50. Die Nürnberger Puppe, vanuit de Stadsschouwburg te
4.50. Alfons Paquet leest uit eigen werken.
5.15. Causerie.
5.35. Concert door het Omroep-orkest.
6.20. Niederdeutsche Art in der Kunst, Prof. Dr. O. Läufer.
6.45. Een baltische Mensch, Eduard v. Dellingshausen.
7.10. Landbouwberichten.
7.15. Weerbericht.
7.20. Concert.
9.20. Actuele causerie. Weer-politie- en nieuwsberichten.
9.50. Concert.



3 APRIL 1930

No. 14

ZEVENDE JAARGANG

<p>ABONNEMENT NEDERLAND f 7.50 PER JAAR f 4.— PER ½ JAAR BUITENLAND EN N.O.-INDIË: f 12.— PER JAAR LOSSE NUMMERS f 0.25 (IN BELGIË Frs. 4.—)</p>	<p>REDACTIE: N.Z. VOORBURG WAL 250, AMSTERDAM (C.) TELEFOON 37121</p>	<p>ADMINISTRATIE: ENGENS & FABER N.Z. Voorburgwal 250, AMSTERDAM (C.) TELEFOON 37121 - GIRONUMMER 41280 Abonnementen kunnen op elk tijdstip ingaan, doch eindigen op 30 Juni of 31 December. Zonder opzegging, vóór een dezer data, worden zij stilzwijgend verlengd</p>
<p>ALLE RECHTEN OP DEN INHOUD WORDEN VOORBEHOUDEN — NADruk VERBODEN</p>		

De Radio-Installatie van de „Europa”

Drie Kruisverbindingen zijn gelijktijdig mogelijk

DE radio-installatie van den nieuwen Duitschen mailstoomer „Europa” van de Noord-duitsche Lloyd is, evenals het geheele schip, op zeer moderne wijze ingericht.

Er wordt gebruik gemaakt van drie zenders en een aantal ontvangers; door middel van speciale schakelingen is het mogelijk, dat de drie zenders alle gelijktijdig in werking zijn, evenals drie corresponderende ontvangers, zoodat er zelfs gedurende den druksten tijd geen vertraging in de berichtenuitwisseling behoeft te komen.

In de eerste plaats bezit de „Europa” een langegolfzender met een antennenergie van 3 K.W. Deze zender is geschikt voor golflengten tusschen 500 en 3000 M.; binnen 30 seconden kan men op de gewenschte golflengte afstemmen. Een geijkte stuurzender draagt er zorg voor, dat de golflengte steeds constant is.

Verder treft men op het schip een zender aan voor golflengten tusschen

ONS
 VOLGENDE NUMMER ZAL
 O.M. BRENGEN:

NIEUWE
 TELEVISIE-GEGEVENS
 VAN W. C. FOX, LONDEN

.....

BESCHOUWING DER
 TEGENWOORDIGE
 RADIO-CENTRALES
 DOOR G. FRIS Gzn

.....

BERICHTGEVING
 IN DEN LOOP DER
 TIJDEN

580 en 830 M., die een antennenergie van 200 Watt kan leveren.

Voor het radio-verkeer over lange afstanden maakt men gebruik van een kortegolfzender, welke bestemd is voor golflengten van 15—90 M. en met 700 Watt antennenergie werkt.

In geval van nood kan men gebruik maken van een kleineren zender, die door middel van accumulatoren gevoed wordt.

Vier van de motorreddingsbooten zijn eveneens met radio-installaties uitgerust. Zij betrekken hun energie uit accumulatoren, die door middel van den bootmotor geladen kunnen worden.

Drie selectieve ontvangers en een kortegolfontvanger zijn voorts in gebruik. Een vijfde ontvanger is steeds op 600 M. afgestemd en is met een luidspreker verbonden.

Daar noodsignalen van zeeschepen steeds op deze golflengte worden uitgezonden, kan de marconist dergelijke signalen steeds oogenblikkelijk hooren.

Waar Nederland en Indië technisch zijn verbonden

De werkers te Kootwijk gehuldigd

Officieele inwijding van het Ontspanningslokaal door den Directeur-Generaal der Posterijen, Telegrafie en Telefonie

KOOTWIJK RADIO, het afgelegen, doch wereldvermaarde zendstation van den Rijksradiodienst, heeft in het laatste jaar belangrijke uitbreiding en verandering ondergaan. Behalve de nog niet geheel voltooide nieuwbouw van eenige gebouwtjes voor onderbrenging van de in aantal steeds toenemende korte golfzenders, uitbreiding van het aantal personeelswoningen, den aanleg van nieuwe wegen, heeft ook het groote ambtenarengebouw — aan ieder bekend als het hôtel Kootwijk radio — door toevoeging van een nieuwe vleugel, met groot terras, een geheel nieuw aspect gekregen. De nieuwe vleugel bevat beneden een ruime, modern ingerichte recreatiezaal voor het personeel, met leestafel, biljart en kegelbaan en op de bovenverdieping een aantal, al even modern ingerichte, slaapvertrekken. Het geheel is thans centraal verwarmd en voorzien van stroomend water (warm en koud).

Zaterdag j.l. heeft de Directeur-Generaal der Posterijen, Telegrafie en Telefonie, ir. Damme, het ontspanningslokaal voor het personeel ingewijd. Onder de aanwezigen bevonden zich de Burgemeester van Barneveld, de Heer Westrik, de bouwkundig hoofdamtenaar Blom, als vertegenwoordiger van den Rijksgebouwendienst en een aantal Hoofdamtenuaren van den Technischen telegraaf- en telefoondienst.

In zijn openingsrede wees de Heer Damme er op van hoe groot belang de te Kootwijk verrichte arbeid in het wereldverkeer was en hij huldigde de werkers van hoog tot laag, die op deze afgelegen plaats met zooveel toewijding en zoo nauwgezet hun plicht hebben gedaan. De gebouwen waarin zij werken staan onder voortdurende spanning en van henzelf wordt een onafgebroken inspanning gevergd om de radiotelegrafische en -telefonische verbindingen met steeds meer landen en werelddeelen te vestigen en te onderhouden. Het was spreker daarom een voorrecht thans

ook de ontspanning te kunnen brengen. Voorts memoreerde de Directeur-Generaal de gelukkige omstandigheid, dat juist tegelijkertijd een ontspanningsfonds voor Kootwijk was gevormd, voor welk fonds de grondslag was gelegd door den aan Dr. Koomans toege-



Ir. M. H. DAMME

kenden prijs van de Haagsche Post, welke deze in zijn geheel aan zijn Kootwijksche medewerkers heeft willen doen ten goede komen.

Spreker vertrouwde, dat het doel van de Administratie, ontspanning na inspanning, zou worden verwezenlijkt en dat het personeel in de ontspanningszaal een aangename compensatie zou vinden voor zooveel wat het, vooral in de lange wintermaanden, moet ontberen, daarmede het nieuwe „home” van de Kootwijkers voor ingewijd verklarende.

Hierna spraken nog ir. Boetje, Hoofdingenieur-Directeur van den Technischen dienst, die er nog eens speciaal op wees dat juist 2 jaar geleden het eer-

ste voorstel van den P.T.T. dienst voor het in het leven roepen van deze gelegenheid werd gedaan en dat de verwezenlijking van het plan in dien tijd, gezien het noodzakelijk overleg met andere diensten, enz. een praestatie is, waarvoor hij allen die daaraan hebben medegewerkt hartelijk dankt; Dr. Koomans, die in het bijzonder den Heer Damme hartelijk dank bracht voor zijn groote persoonlijke belangstelling in alles wat Kootwijk betrof, welke belangstelling — ongeacht zijn hooge ambtelijke positie — ook dadelijk rechtsteeks het ontspanningsfonds gold, door aan het comité van aanbeveling zijn naam te schenken en den Burgemeester van Barneveld, die opnieuw getuigde van zijn groote belangstelling voor Kootwijk waarop hij trotsch was, dat het tot zijn gemeente behoorde.

Hierna hield het gezelschap van Jan van Riemsdijk de aanwezigen eenige uren op buitengewoon gewaardeerde wijze bezig.

Deze avond, aan het einde waarvan de voorzitter van de Kootwijksche buurtvereniging, de Heer Beekman, geroerd woorden van dank sprak tot den Directeur-Generaal, zal nog lang in de herten der Kootwijkers blijven leven.

Hij staat als een mijlpaal in de geschiedenis van Kootwijk, symboliseerend eenerzijds de eensgezinde samenwerking in een groot Staatsbedrijf, ook in de vreugde van de ontspanning, anderzijds den burgerzin van het land, welke in het ontspanningsfonds de waardeering legde voor wat een schrijver noemde: Het wonder zelf... Geen gedicht is schooner, dan dat en geen vreugde dieper, dan deze: Holland-Indië ligt in de beslotenheid van een moederhart en iedere zucht is een draadloos sein Hallo, o, mijn kind...



Een goedkope Tweelamps Ontvanger

ONTWORPEN EN
BESCHREVEN DOOR
E. FAWAG

Radio Welt, Wien

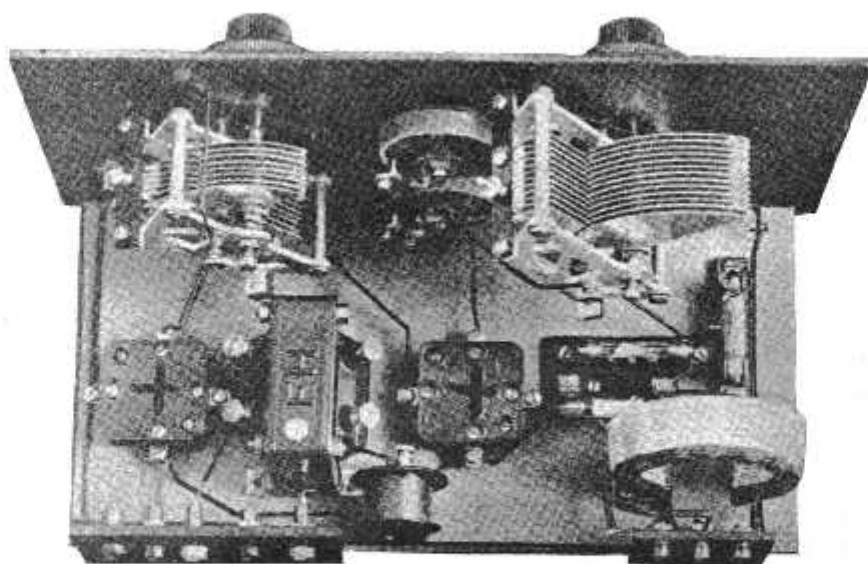

EEN EENVOUDIG
TOESTEL VOOR
DEN BEGINNER

BOVENAANZICHT Fig. 1

Voor den beginner, die zijn entree in de radio-wereld nog moet maken, is het kostbare en gecompliceerde drie- of vierlamps-apparaat niet te construeeren. Wie de vreugde wil smaken met een zelf gebouwd toestel op de aetherjacht te gaan, wenscht bovendien in de meeste gevallen met een minder kostbaar apparaat te beginnen om zoo langzamerhand zijn apparatuur uit te breiden, zonder daardoor in de noodzakelijkheid te geraken eenmaal aangeschafte kostbare onderdeelen later weer in een hoek te moeten zetten, omdat zij voor den nieuwen ontvanger onbruikbaar blijken te zijn. Dit is met de hieronder beschreven constructie niet het geval. Vrijwel alle onderdeelen, zullen ook voor latere constructies weer gebruikt kunnen worden.

De nieuwe amateur staat, wanneer hij zijn radio-plannen eenmaal uitvoeren wil, in de allereerste plaats voor de keus, kristaldetector of éénlamps-ontvanger. Gezien het huidige selectiviteitsvraagstuk, zal slechts door weini-

gen de kristaldetector nog worden verkozen, hoe billijk een dergelijk apparaat ook is, de huidige omstandigheden zullen den gebruiker slechts teleurstellingen brengen. Deze tweelamper komt weinig duurder dan een éénlamps-toestel en heeft bovendien het groote voordeel, dat niet alleen onze nationale zenders, maar eveneens verschillende groote buitenlandse stations reeds op den luidspreker beluisterd kunnen worden.

In figuur 3 geven wij een overzicht van het schema. De antenne is op de roosterspoel aperiodisch gekoppeld. De roosterspoel en de antennespoel zijn als één spoel gewikkeld, waarvoor wij straks enkele wenken om deze zelf te vervaardigen, zullen geven. De afstemcondensator, die parallel met de roosterspoel ligt, heeft een waarde van 500 c.M.

De terugkoppelcondensator ligt met één klem aan de plaat der lamp, terwijl

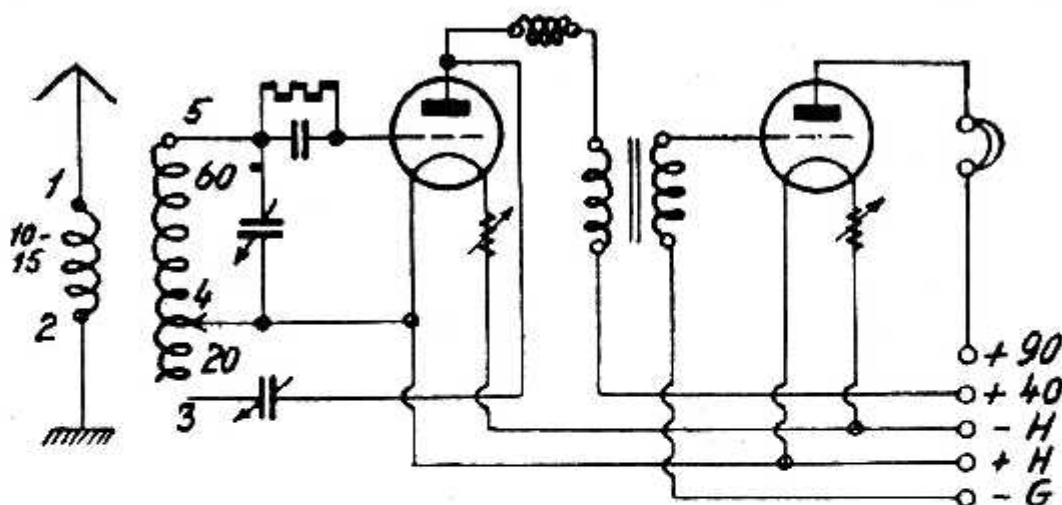

Fig. 3 Het PRINCIPE SCHEMA

Het onderstaand beschreven toestel is geschakeld volgens het z.g. Reinartz-schema, is daardoor tamelijk selectief en gemakkelijk te bedienen. Bovendien is de bouw van dit apparaat zeer eenvoudig, terwijl er in het geheel weinig oorzaak voor onoverkomelijke moeilijkheden schuilt.

de andere klem met het einde van de terugkoppelspoel verbonden wordt. De plaat der detectorlamp is op twee kringen aangesloten, ten eerste op den laagfrequenttransformator en ten tweede op de terugkoppeling. Voor den laagfrequenttransformator ligt een kleine smoerspoel om te voorkomen, dat de

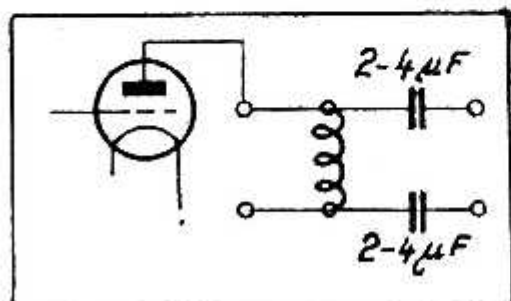
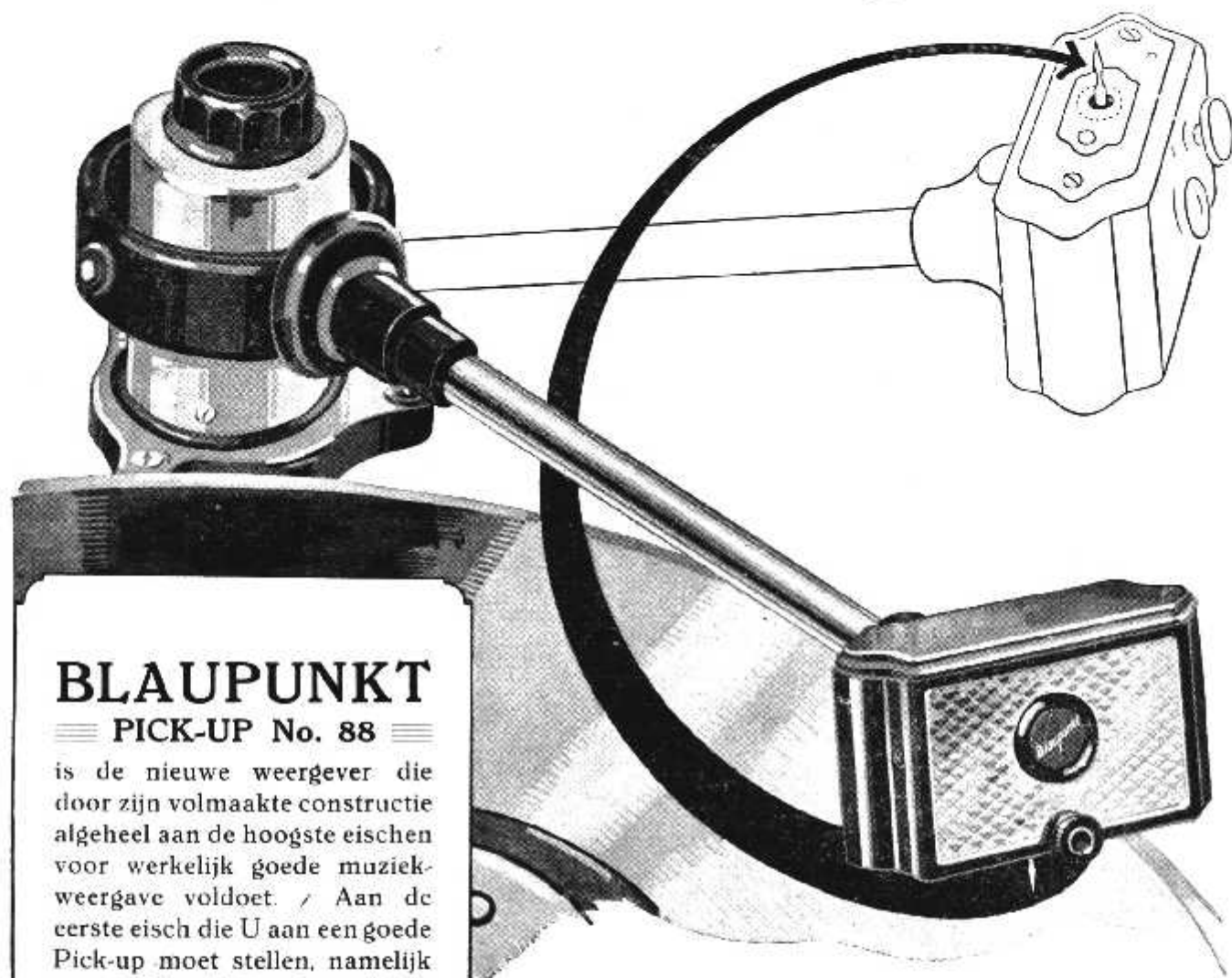

Fig. 2

Beveelt hem aan *Verkoopt hem*



BLAUPUNKT

≡ **PICK-UP No. 88** ≡

is de nieuwe weergever die door zijn volmaakte constructie algeheel aan de hoogste eischen voor werkelijk goede muziekweergave voldoet. / Aan de eerste eisch die U aan een goede Pick-up moet stellen, namelijk een gelijkmatig goede en juiste weergave aller frequenties, door de moderne elektrische opname en vergevorderde Gramofoonplatentechniek verkregen, wordt door de **BLAUPUNKT Pick-Up No. 88**, zonder moeite voldaan

**HIJ VERDIENT HET
EN U VERDIENT!**

Prijs fl. 30.- bruto

Levering uitsluitend door bemiddeling van den Handel! Koopt alleen van reële Radio Handelaars de volledig gegarandeerde **BLAUPUNKT**-Artikelen; desgewenscht worden adressen gaarne verstrekt door de Importeurs:

ALFRED LUDERT N.V., AMERSFOORT

hoogfrequenttrillingen in het laagfrequentgedeelte doordringen. De anodege-
lijkstroom kan zonder bezwaar deze

de gebruikte detectorlamp 1—2 meg-
Ohm. De gloeidraadweerstand van de
detectorlamp is niet strikt noodzakelijk,
doch kan bij de afstemming in som-
mige gevallen gemakkelijk zijn. De gloei-

draadweerstand voor de tweede lamp
kan vrijwel in alle gevallen wegvallen,
tenzij men 1½ Voltslampen in combi-
natie met een droog element zou willen
gebruiken. Het aanleggen van twee ver-

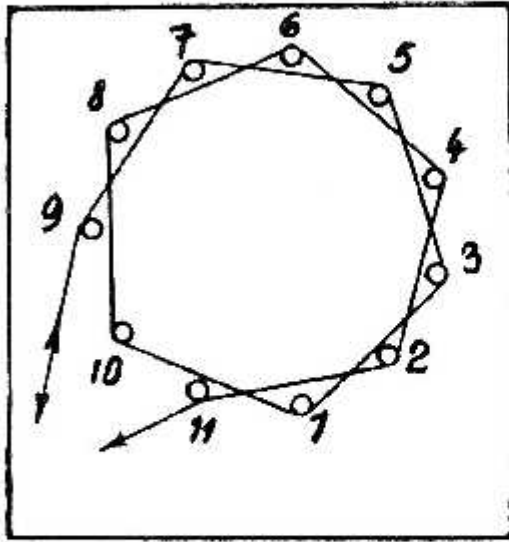

Fig. 4

smoorspoel passeren. De roostercon-
densator heeft een waarde van 2—300
c.M., de lekweerstand, al naar gelang

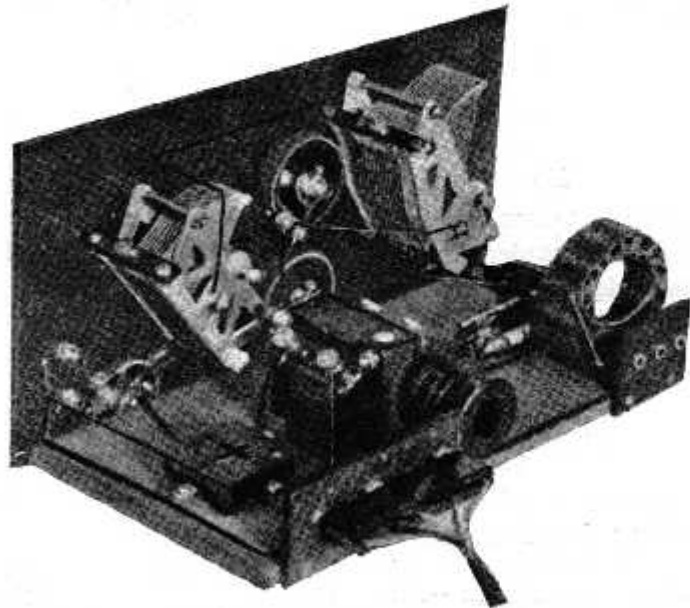
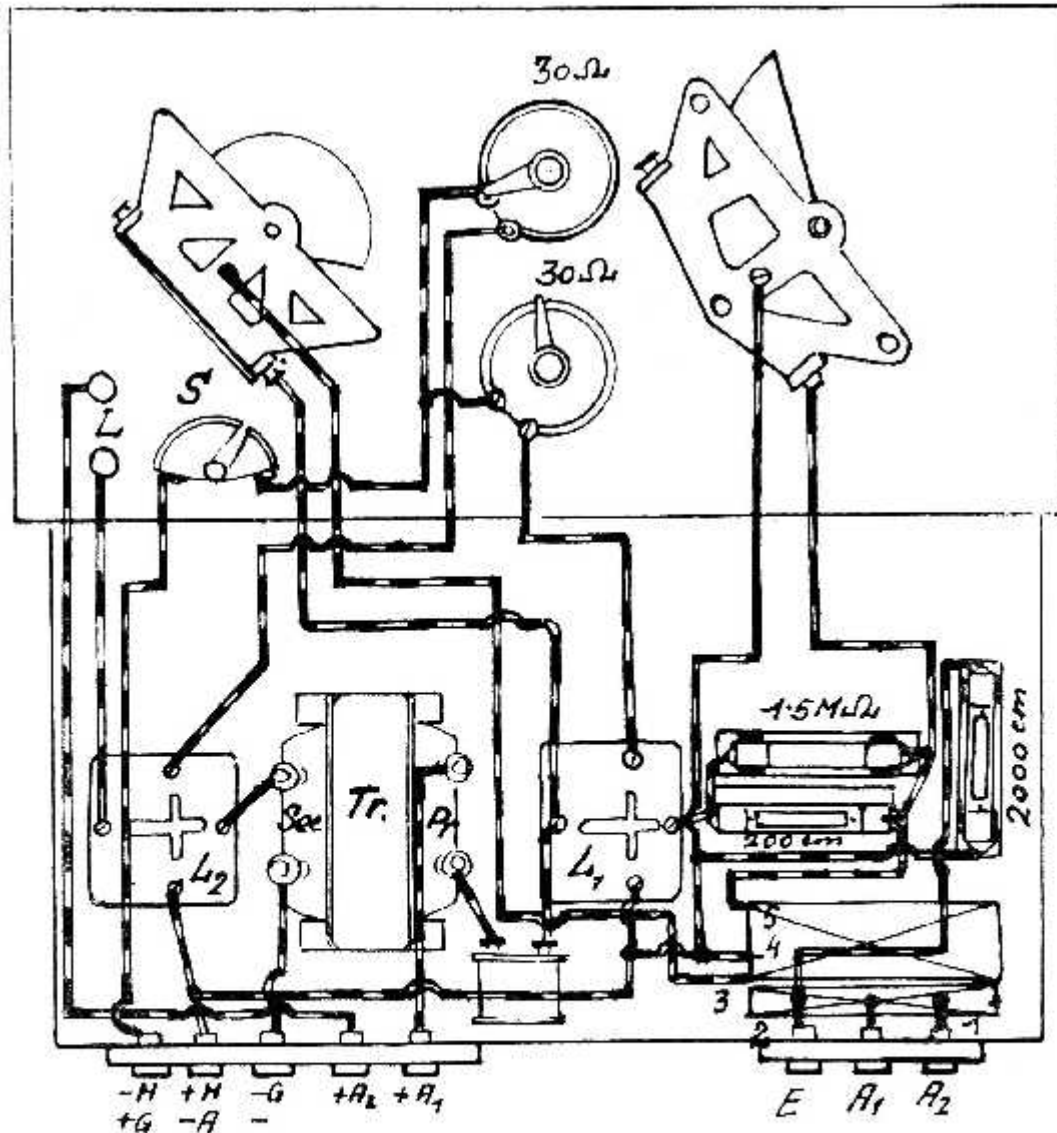

Fig. 5 OPSTELLING DER ONDERDEELLEN



DE WERKTEKENING

schillende anodespanningen verdient
echter in elk geval de voorkeur, de
hoogste spanning voor de laatste lamp
mag tot 150 Volt opgevoerd worden;
bij normale ontvangst zal echter een
90—120 Volt batterij meer dan vol-
doende blijken. Wil men een z.g. luid-
sprekerbeveiliging toepassen, dan dient
de in figuur 2 geschetste inrichting pa-
rallel op de luidsprekerklemmen gescha-
keld te worden. Wil men goede weer-
gave bereiken dan is ook in dit geval
in de allereerste plaats een juiste ne-
gatieve roosterspanning noodzakelijk.

De gebruikte spoel is gemakkelijk
zelf te maken. Op een plankje van on-
geveer 8 c.M. in het vierkant wordt een
cirkel getrokken van 12 c.M. middellijn,
welke cirkel in elf gelijke deelen ver-
deeld wordt. Op deze punten wordt een
spijker geslagen, waarvan men de kop
daarna afknijpt. (zie figuur 4). Thans
wordt op de bekende wijze de spoel hier-
omheen gewikkeld, waarbij men bij
iedere winding om de andere spijker
overslaat, zooals uit de teekening blijkt.
Als draad wordt katconomspinnen
draad van ongeveer 0.5 m.M. doorsnede
gebruikt. Ongeveer 100—120 windingen
zal in de praktijk voldoende zijn, waarbij
men na iedere 25—30 windingen een af-
tapping maakt. Daarbij komen nog 10—
15 windingen, die direct met de afstem-
spoel gekoppeld worden en welke uit-

einden naar antenne en aardecontact van het toestel gevoerd worden.

Is de spoel gereed, dan wordt zij met garen afgebonden en tusschen twee stukjes eboniet of prespaan op de bodemplank gemonteerd en wel zoo dat zij ongeveer 1 c.M. daarboven blijft, bijv. met behulp van enkele rolletjes. Voor hem, die tegen het vervaardigen van de spoel opziet, diene vermelding, dat zij kant en klaar in den handel verkrijgbaar is.

De smoorspoel.

Hoewel deze eveneens door den amateur vervaardigd kan worden, zouden wij dit niet aanraden, daar deze in goede en weinig kostbare uitvoering in den handel is.

Bij den opbouw.

De beide condensatoren komen op de frontplaat. De aandacht wordt er op gevestigd, dat alleen de afstemcondensator van een fijnregelknop voorzien is. Tusschen de twee condensatoren liggen

de gloeidraadweerstand, die zooals boven uiteengezet, in de meeste gevallen vervallen kunnen. Rechts onderaan wordt de schakelaar aangebracht.

Aan de achterzijde van de bodemplank zijn twee klemmenbordjes bevestigd, het kleinste voor antenne en aarde, het grootste voor de aansluiting der batterijen. De spoelen liggen, zooals uit de foto's blijkt, onmiddellijk achter de aansluitingen voor antenne en aarde. Van links naar rechts volgen dan de detectorlamp, de smoorspoel, de laagfrequenttransformator en de eindlamp. De verschillende verbindingen zijn uit de werkteekening na te gaan.

De bediening.

Met behulp van het in ons vorige nummer besproken controle-apparaatje controleert men, alvorens de lampen in het toestel te plaatsen, of de anodespanning niet op de gloeidraadklemmen terecht is gekomen. Blijkt de zaak in orde, dan worden de lampen in het toe-

stel geplaatst. De terugkoppelcondensator wordt vervolgens zoover ingedraaid, dat een ruischen, (dus niet genereeren) hoorbaar is. Vervolgens draait men den afstemcondensator langzaam uit, totdat de stations hoorbaar zijn. Door voorzichtige bijstelling van den terugkoppelcondensator kan men de geluidsterkte nog wat opvoeren. Zoo noodig kan om soepeler werken te verkrijgen, tusschen punt twee en vier een blokcondensator van 1000 c.M. gelegd worden.

En thans een lijstje der onderdeelen:

- 2 draaicondensatoren 500 c.M.
- 1 fijnregelknop.
- 2 gloeidraadweerstand (eventueel).
- 2 lampvoetjes.
- 1 laagfrequent transformator.
- 1 spoelencomplex.
- 1 smoorspoel.
- 1 lekweerstand en roostercondensator.
- 1 blokcondensator (1000 c.M.).
- 1 frontplaat.
- 1 bodemplank.
- 1 strookje eboniet.

De strijd tegen de Radiostoringen

PROEVEN IN AMSTERDAM

RADIO is mooi, heel mooi — zoolang er geen storingen zijn. „Verlos ons van de storingen” zeggen de luisteraars. Zij zeggen het — ja in de eerste plaats tot de tram, die de schuld krijgt van alle storingen — behalve dan van de atmosferische en van het seinen. De tramdirecties in allerlei plaatsen krijgen brieven van luisteraars, brieven met beleefde verzoeken „om iets te doen”, met dreigementen ook, met sommaties, brieven in allerlei toonaarden.

Wij hebben er vroeger al eens over geschreven en er bij verteld, dat de tram wél iets deed, veel deed zelfs, om aan de tramstoringen een einde te maken, aldus het Algemeen Handelsblad.

Wij hebben verteld van proeven met speciale sleepstukken, van andere experimenten, die allemaal maar matig succes hadden.

Er is zeer veel geëxperimenteerd, in Amsterdam, in andere plaatsen. De proeven kosten geld, dat vaak was weggegooid, omdat twee, drie, vier plaatsen

dezelfde proeven namen. Slaagden zij niet, dan was zoovele malen moeite voor niets gedaan.

Comité tegen radiostoringen.

Teneinde in dit opzicht de gewenschte eenheid te betrachten, is men gekomen tot samenwerking. Er is n.l. gevormd een: „Comité tegen radiostoringen”, waarin de trambedrijven van een aantal gemeenten en ook de spoorwegen zijn vertegenwoordigd. De leden van het comité betalen gezamenlijk de proeven, de kosten worden omgeslagen in verhouding tot het aantal verbruikte kilowatt-uren. Voorts dragen aan het comité bij de Rijkstelegraaf en -telefoon en de Philipsfabrieken.

Amsterdam heeft zich beschikbaar gesteld voor het nemen der proeven. De secretaris van het comité, de heer ir. K. W. G. J. Stoffels, hoofdingen., chef van de afdeeling technische buitendienst bij de Amsterdamsche Gemeentetram, geeft zich zeer veel moeite voor de proeven. Hij heeft daarbij de krachtige

medewerking van personeel van de Tram en van de Gemeentelijke Electriciteitswerken.

Wat reeds is bereikt.

Even een stukje historie, over dingen, die reeds zijn bereikt. De zeer groote storingen bij de viaducten, waar een tram door reed (Zeeburgerdijk te Amsterdam) zijn weggewerkt. Hier had de tram inderdaad schuld en zij kon helpen. Zij heeft het gedaan door het leggen van een tweeden draad. Het resultaat bleek afdoende, de bewoners bij de viaducten zijn tevreden gesteld.

Een andere proef is genomen met condensatoren. Zij slaagde o.a. in de J. P. Coenstraat, doch voldeed slechts zoolang de tramlijn daar dood liep. Na doortrekking hielpen de condensatoren niet meer. Men was, voor het geheele tramnet, niet veel verder. De „tweede draad van de viaducten”, eischt meer stroom. Dat is niet erg voor een zeer klein stukje; voor het geheel zouden de bedrijfskosten te veel stijgen.

Het comité moest wat anders zoeken. Het had zich tot taak gesteld de storingen te bestrijden en wilde die taak

vervullen. Maar — niet alle storingen zijn tramstoringen, dat weet iedere luisteraar. Maar hij weet niet, dat verscheidene storingen, welke hij te goeder trouw aan de tram toeschrijft, met de tram heelemaal niets hebben te maken.

Waar de fouten schuilen.

Namens het comité zijn tal van storingen onderzocht. Vaak bleken de buren de schuld, niet uit plaagzucht, maar volkomen onbcwust.

Daar is het elektrische kussen. De gebruiksters en gebruikers daarvan stoorde telkens radio-luisteraars in de buurt. De meesten waren, zodra zij hoorden wat zij deden, dadelijk bereid maatregelen te nemen. Kussens, strijkijzers — en in het algemeen thermotoestellen — zijn dingen, die storingen veroorzaken, welke „men" vaak op rekening van de tram schuift.

Het is mogelijk aan dat soort van storingen een einde te maken, door de thermo-apparaten niet meer te gebruiken, maar dat is wel een heel drastisch middel.

Een nieuw snufje van Philips.

Er is een andere methode, welke evenwel nog niet algemeen, misschien zelfs nog heelemaal niet bekend is. De hier bedoelde storingen komen niet in het ontvangtoestel via de antenne, maar via het elektrische net.

De Philipsfabrieken hebben nu een toestelletje gefabriceerd — een storingsfilter of storingszeef — dat de netstoringen absorbeert. Schakelt de gebruiker van — b.v. — een elektrisch kussen, zoo'n filttertje in tusschen het stopcontact en het kussen, dan brengt hij geen storingen in het net en plaagt zijn buurman, die radio heeft, niet. De radio-luisteraar kan zoo een filttertje inschakelen tusschen stopcontact en zijn ontvangtoestel en hij zal vrijwel gevrijwaard zijn voor eventuele storingen, welke nog door het elektrische net mochten komen.

De filters zijn niet in den handel. Wij hebben er dezer dagen een proefneming mee gezien en het resultaat was zeer mooi.

Proefnemingen.

De hier bedoelde proef ging uit van het comité en de heer Stoffels had de leiding, in samenwerking met den heer Alexanders van de Philips-fabrieken en personeel van Tram en G.R.W.

Het comité werkt nog wat in stilte,

wil niet te veel openbaarheid geven, vóór het resultaten kan toonen. Het is bescheiden, doch niet geheimzinnig, want toen wij iets van de proeven hadden gehoord en vroegen een kijkje te mogen nemen, werden wij niet geweerd.

De proeven zijn genomen in Amsterdam-Zuid, op het Olympiaplein. Daar is een houten keetje gezet, waarin een ontvangtoestel is geplaatst. Twee antennes waren er opgericht, vlak bij lijn 24, dus in het gebied van sterke tramstoringen. De laatste proeven zijn genomen Vrijdag en gisteren.

Er is geëxperimenteerd met het genoemde filttertje, dat verrassend werkte.

„De netstoringen zijn overwonnen", constateerde de heer Stoffels, „als die filters algemeen worden, kan men thermo-apparaten gebruiken, zonder iemand te hinderen".

De tram moet „eruit".

Maar de tram knetterde heerlijk door en bedierf een plaat van Erna Rubinstein.

„Een stuk bovennet uitschakelen" was het consigne.

De storing werd wel minder, doch was niet weg. Maar dit middel is practisch niet uit te voeren. Men kan het net niet uitschakelen.

Nu werden groote speciaal gemaakte „smoorspoelen" ingeschakeld in de voedingskabels, spoelen met een 30 c.M. middellijn. De tram kon rijden, maar — de spoelen smoorden de storingen slechts zeer weinig. Deze proef was niet geslaagd en het resultaat was: de tram kan weinig doen. Toch moet „de tram eruit".

De speciale antenne.

Een nieuwe proef.

Nu met een speciale tweedraads-antenne. Een draad van 10 M. en een van 5 M. De draad van 5 M. loopt, van de ontvangplaats af, parallel aan den langen draad. De vijf laatste meters van den langen draad zijn enkel.

Nu is de berekening deze. De storingen treden op dicht bij de tram, verder niet meer. Het ontvangtoestel ligt bij de tram en dus is ook het tweedraadsche stuk van de antenne daarbij. Het ééndraadsche stuk is er een eind van verwijderd.

Het korte stuk vangt storingen op, het lange stuk doet dat op de eerste helft, op de tweede niet. Nu ontvangt men met drie spoelen; de middelste op het toestel, de beide buitenste inductie-

spoelen op de antenedraden. De inductiespoelen zijn tegengericht. Daardoor wordt het parallelstuk geneutraliseerd. De ontvangst daarvan komt niet in het toestel. Men hoort alleen de ontvangst in het tweede stuk, dat geen tramstoringen vangt.

De ontvangst is wat zwakker, maar de storingen zijn er uit.

De proeven met deze antenne voldeden schitterend.

Wie dus bij een tram woont, plaatse de antenne zoover mogelijk naar achter, b.v. — als dat kan — in een tuin of op het dak van een achterbuurman. Het ontvangend gedeelte is dan ver weg, althans uit het tramstoringsgebied. Voor de verbinding van antenne naar het toestel nemen men parallelraden, die men neutraliseert.

De proeven hadden dus dit belangrijke resultaat opgeleverd, dat een antenne kan worden gemaakt, welke, voor luisteraars, die vlak bij een tram wonen, „de tram eruit gooit".

„Geen aarde" te Amsterdam.

Nog enkele proeven zijn genomen, o.a. met aardverbindingen, maar hier was het resultaat niet veel. „Wij hebben geen aarde in Amsterdam".

Een buis, vijf meter in den grond gedreven, had „nog geen aarde", maar werkte schitterend als een antenne.

Een „aarding" op de tramrails leidde ook tot niets, behalve dat men, met de rails als antenne, prachtig ontving. („Radio in de trams, met de rails als antenne?" — Wie weet.)

Deze proeven hadden dus niet veel succes. Zij bewezen echter nog eens nadrukkelijk, dat „alles antenne is".

Een waterleidingbuis in huis is antenne. Een aarding daarop is dan ook onvoldoende, smoort geen storingen, maar wekt nieuwe op.

Het is noodig goede „aarde" te zoeken. Het is heel moeilijk. De waterleiding kan iets helpen, als men verbindt bij den ingang van het huis en niet op de zooveelste verdieping.

Met goede aarding of — als die niet mogelijk is — met de „filters" en met een doelmatige antenne, dat hebben de proeven geleerd — en daarom waren zij van groote betekenis — kan men net- en tramstoringen eruit werken.

Nu nog de strijd tegen atmosferische- en seinenstoringen!

Die zal ook tot overwinning leiden!

KORTE GOLF-AMATEURISME

door ROOS

HET is altijd aardig om te bemerken, dat vele lezers met belangstelling de K. G.-artikelen in R.-W. lezen en daarom deed het mij ook zeer veel genoegen de vorige week een brief te ontvangen van een lezer uit het Zuiden van ons land, die mijn aandacht eens wilde vestigen op de vele telefoniestations, welke er vooral in die streek van ons land op de 80 M. werken. Intusschen zal genoemden lezer zelf al bemerkt hebben, dat in het nummer van R.-W. dat juist den dag daarop verscheen, door mij de 80 M.-band al was beluisterd en aangeroerd. Intusschen was het natuurlijk mijn plan om regelmatig in het vervolg eens in die buurt te luisteren en na dit briefje had ik eens zooveel moed om er weer eens een avond aan te wagen. Of ik er spijt van gehad heb? In het geheel niet, eer het tegendeel.

Het is ongetwijfeld loonender om thans op de 80 M. te luisteren, dan op de 10 M. Wat levert deze laatste golf-lengte voor den luisterenden amateur weinig op. Waar je ook informeert, overal krijg je bijna hetzelfde antwoord: Niets gehoord. Nu geloof ik wel, dat velen, die denken dat zij op 10 M. luisteren, in werkelijkheid heelemaal niet op dien band zitten. Zonder een golfmeter is het m.i. onmogelijk om de juiste golf-lengte op te zoeken en hoevelen zullen er in het bezit zijn van een werkelijk goed instrument? Ik geloof maar heel weinig, want met de meet-instrumenten is het over het algemeen nog treurig gesteld bij ons amateurs. Zeker, die dingen zijn duur ook zelfs; wanneer je bijv. een golfmeter zelf maakt, maar vergeet niet, dat het voor werkelijk serieus werk absoluut onmisbaar is. Maar ik dwaal te ver van mijn onderwerp af. Ik zou dan Zaterdag 22 Maart weer eens een verkenningstocht ondernemen op de 80 M. band en ik heb succes gehad, al heb ik dan ook al weer een paar minder aangename ervaringen opgedaan ook. Maar daar is nu eenmaal niets aan te doen, die moet een mensch op de koop toenemen.

Ten gerieve van hen, die niet precies weten, waar zij ongeveer moeten zoeken en welke spoelen zij in de R.-W.-3-K. G.

moeten gebruiken de volgende raadgeving. Gebruik de Astra-spoeltjes van de firma van Seters. Plaats in de roosterkring spoel 25, in de antennespoel 15 en in de terugkoppelspoel 10. Koppel de antenne tamelijk vast met de rooster-spoel, dan zult U op ongeveer het midden van den condensatorschaal de 80 M. afstemming vinden. Alles is gerekend bij gebruik van condensator van circa 50 mmfd. De afstemming van de stations op dezen band is veel eenvoudiger dan op 20 en 10 M. en ik ben van meening, dat nu er op dit golfbereik weer wat te doen is, dit een uitstekend terrein is voor den asp. K. G.-luisteraar om eenige routine te verkrijgen in het afzoeken naar amateurstations op een K. G.-ontvanger.

In tegenstelling met de 40 M.-band, waar men ten tijde van de telefonie-rage toch steeds geduld moest hebben tot na het middernachtelijk uur, is hier de bedrijvigheid al heel wat eerder te vinden. De Zuiderlingen beginnen in hun enthousiasme al reeds omstreeks 11 uur, zoodat het niet eens steeds nachtwerk behoeft te worden. Ook duurt het bij hen zoo lang niet als bij de 40 M.-telefonie, aangezien meestal zoo tegen 1 uur à half twee gesloten wordt.

Vol goeden moed ging ik dus dien Zaterdagavond voor mijn toestel zitten en al spoedig heb ik bemerkt, dat er verschillende fonies in de lucht zijn. Het best van allen komt ook thans weer PAOXA door, die evenals de vorige week door goede modulatie uitblinkt en wel als de toonaangevende fonie van de 80 M. band mag worden beschouwd. Hij komt hier r3 door, met fading tot r2 doch blijft goed te volgen. Blijkbaar verwacht hij hedenavond een grooten opkomst, want hij roept verscheidene andere stations aan, zooals PAOQQ, het station dat ik de vorige week ook hoorde, voorts PAOHO en PAOML. Na ongeveer vijf minuten gaat hij over op ontvangst en nauwelijks is hij weg, of er is er al een aan het roepen, hetwelk een Duitsch station blijkt te zijn. Echter komt dit station hier tamelijk zwak door en heeft fadingperioden, waarin het nagenoeg geheel verdwijnt, zoodat het mij absoluut onmogelijk is de call van dit

station te nemen. Verder draaiende, ontmoet ik diverse draaggolfjes doch over het algemeen zijn deze zoo zwak, dat wanneer het toestel uit genereeren komt, ook het station weg is. Totdat omstreeks 12 uur, dus te middernacht eenige sterke stations hoorbaar worden en ik tot de ontdekking kom, dat verschillende verstokte 40 M.-mensen ook eens een poging gewaagd hebben om op de 80 M. te debuteeren. Het eerste station is PAOAD, die sterkte r4 doorkomt, doch met minder zuivere modulatie en tamelijk breede afstemming. Hij blijkt een afspraak te hebben met PAOLOD, dien hij aanroept en dien ik even later dan ook aantref, bezig met PAOAD aan te roepen. Het komt echter aanvankelijk niet tot een qso tusschen beide stations, daar volgens de eene operator hij de andere nog steeds niet gehoord heeft. Volgens mij heb ik hier weer met een geval te maken, dat de ontvanger niet precies is afgestemd op de 80 M.-band en precies er boven of er onder gezocht wordt, met het resultaat, dat men een gemaakte afspraak mist, niettegenstaande beide stations op tijd in den aether zijn verschenen. Dat de afstand tusschen hen beiden niet overbrugd werd kan ik gevoeglijk uitschakelen, daar beide stations hier zeer hard doorkomen.

Even later wordt mijn aandacht getrokken door een zeer sterke draaggolf en al spoedig heb ik bemerkt, dat deze toebehoort aan PAOJQ, die men tot op heden regelmatig op de 40 M.-band aantrof. Ook hij is dus omhoog gegaan en het dient vermeld, dat wat kwaliteit van modulatie aangaat, dit station aan den spits gaat. De stem was absoluut natuurgetrouw en vrij van bromtoon of andere storing. Sterkte ruim r4 en zeer constant. Na een oproep aan de Nederlandsche amateurstations op de 80 M. komt hij in qso met PAORZ, die als zijn golf-lengte opgeeft 81.5 M. en vraagt of dit juist is en hoe of zijn telefonie overkomt. PAORZ was wel flink sterk, ongeveer ruim r3, doch was een weinig brommerig en niet helder, wat echter niet wegnam, dat hij toch goed te volgen was. Tusschen PAOJQ en PAORZ worden nu proeven genomen, waarbij ik

verneem, dat zij op sommige momenten elkaar niet kunnen nemen, terwijl door mij beide zenders woord voor woord genomen kunnen worden.

PAORZ meende dit te moeten toeschrijven aan zijn ontvanger, wat zeer zeker in het geheel niet uitgesloten is.

Intusschen is PAOQQ ook verschenen en komt hij heel wat harder door dan de laatste maal, doch hij heeft jammer genoeg veel last van storing en dan daarbij ook nog van een wisselstroomtoon, zoodat het luisteren naar hem nu niet bepaald een genoegen is. Uit experimenteel oogpunt ziet men echter wel eens wat door de vingers.

Uit een en ander blijkt dus duidelijk, dat er op de 80 M.-band met telefonie heusch wel wat te bereiken is, echter alleen als men wil. Nu zult U wel zeggen, dat is vanzelf sprekend, doch dat is het heelemaal niet, wanneer men doorgaat zooals verleden Zaterdagavond. Wat toch was het geval.

De Zuiderlingen hebben zich op de 80 M.-telefonie geworpen met het doel dezen band als gezelligen babbelfband te gebruiken. En dit wel niet zoozeer tusschen stations van een en dezelfde stad, maar tusschen stations in verschillende van elkaar verwijderde plaatsen. Terecht gaat men daar van de meening uit, dat amateurs in eenzelfde plaats elkaar genoeg kunnen zien om met elkaar het een en ander te bespreken en het dus overbodig is op de kostbare zendtijd hiermede zoek te brengen. Wat men zich voor oogen stelt is in de eerste plaats een band te brengen tusschen de verschillende amateurs van een bepaald district zooals hier bijv. de Zuidelijke streken. Hoeveel amateurs wonen daar niet afgezonderd op kleine plaatsjes, zonder in de gelegenheid te zijn met andere amateurs op bijeenkomsten in aanraking te komen? Doch hiernaast willen de Zuiderlingen ook in contact komen met de meer Noordelijk wonende amateurs en met buitenlanders. Met laatst genoemden is dit al meerdere malen het geval geweest en menigmaal kan men een der Zuidelijken in verbinding hooren met Franschen, Duitschers en Belgen. Met eigen landgenooten uit de Noordelijke provinciën gaat het minder vlot en ik herinner mij alleen in dit opzicht het qso met PAOYW in Rotterdam. Van andere qso's in deze richting vernam ik nog niets. Intusschen is dit heusch niets

bijzonders, op voorwaarde, dat de Noordelijke amateurs slechts een goeden wil toonen. Zij moeten dan wel degelijk kalm uit gaan zitten luisteren naar de Zuidelijke stations en deze aanroepen. Lukt het de eerste maal niet, geef den moed niet op en probeer het nog eens en zoo noodig drie of vier maal. Tien tegen een, dat succes niet zal uitblijven. Doch wat gebeurde er dien Zaterdagavond op de 80 M.-band met de Rotterdamsche amateurs? Hetzelfde spelletje, dat zich eertijds op de 40 M.-band afspeelde, namelijk verbinding zoeken met een amateur uit dezelfde plaats en dan eindeloze proeven over modulatie e.d. proeven, die over het algemeen zeer weinig om het lijf hadden en waarbij soms bleek, dat de zender zelf niet eens heelemaal in orde is. Laat men toch goed begripen dat men geen proeven moet doen om een zender goed te krijgen, want een eerste vereischte is, dat de zender goed is, waarmede men voor den dag komt.

Werkelijke proefnemingen op dit gebied bestaan uit het serieus uitproberen van diverse systemen en schakelingen, zooals men dat vooral kan hooren bij onze Deutsche amateurs. In de tweede plaats wilde ik een kleine waarschuwing laten hooren tegen een ander misbruik, dat vooral de 40 M.-band zoo ernstig nadeel heeft berokkend, namelijk het een geheelen avond uitzenden van gramfoonmuziek, waarbij ternauwernood de naam van het station wordt vermeld en de eene plaat na de andere afgedraaid wordt. Wanneer al de stations, die zich eertijds op de 40 M.-band

hieraan schuldig maakten, thans op de 80 M.-band deze werkwijze gaan voortzetten, dan is de toestand hier spoedig even hopeloos als op de 40 M. Immers bij muziek is de afstemming die bij velen toch al rijkelijk breed is, nog veel breeder en vooral wanneer meerdere amateurs in eenzelfde stad zich hieraan schuldig maken, is het zeer hinderlijk. Persoonlijk had ik hiervan reeds last, doordat een sterk telefoniestation met gra Rotterdam in de buurt werkte van de golflengte van PAOXA, waardoor het mij niet mogelijk was, gedurende sommige oogenblikken dit station te volgen.

Wat we op de 80 M.-band moeten krijgen, dat zijn goede, zuivere telefoniestations, die niet te veel ruimte in beslag nemen, niet met al te groote energie werken en waarvan de operator zich ten doel heeft gesteld om nu eens zoo-veel mogelijk verbindingen tot stand te brengen over groote afstanden. Eerst dan zal men met plezier op de 80 M. gaan werken. Ontwikkelt zich hier echter weer de oude kwaal van de 40 M., dan is ook hier spoedig de aardigheid er af.

* * *

Het is mij thans gelukt de juiste uitzendstations en golflengten te weten te komen van het K.G.-station UOR 2 te Weenen. De uitzendingen zijn als volgt: Dinsdag van 10.00 tot 12.00 G.M.T. op golflengte 49,4 M. en van 14.00 tot 16.00 G.M.T. op golflengte 24,7 M.

Woensdag van 22.00 tot 24.00 G.M.T. op golflengte 24,7 M.



De Norag schreef een prijsvraag onder haar hoorders uit voor het beste antwoord radioprogramma. Hierboven een kijkje bij de ontvangst der inzendingen.

Donderdag van 14.00 tot 16.00 G.M.T. op golflengte 49.4 M. en van 10.00 tot 12.00 G.M.T. op golflengte 24.7 M.

Zaterdag van 22.00 tot 24.00 G.M.T. op golflengte 49.4 M.

Velen zullen zich onwillekeurig afvragen welk nut het heeft om zoo telkens van golflengte te veranderen. Dit wordt voornamelijk gedaan omdat een bepaalde golflengte op een bepaald uur van den dag verder reikwijdte heeft dan eenige andere golflengte. Door dus de juiste golflengte op het juiste moment te kiezen, zorgt men, dat de uitzendingen van het station in zooveel mogelijk streken in de wereld gehoord kunnen worden. Dit is in hoofdzaak ook wel de oorzaak, dat de Engelsche K. G.-omroep zoo weinig van zich doet spreken. Men heeft hier nu eenmaal de golflengte in de buurt der 25 M. gekozen en houdt hier maar steeds aan vast. Intusschen zou men heel wat verstandiger doen, met eens andere golflengten te probeeren. Volgens de laatste geruchten is men weer bezig met plannen voor een omroep voor de dominions.

* * *

Dezer dagen is bij de firma Posthumus te Baarn een nieuwe radio-prijscourant verschenen. Gewoonlijk is dit feit een speciale vermelding niet waard, want dagelijks zien nieuwe brochures het licht. Deze prijscourant maakt echter een uitzondering, doordat men hier ook alles aantreft, dat de K. G.-amateur noodig heeft. Van de duurste meetinstrumenten af tot aan de eenvoudige stekkers voor het zelfvervaardigen van K. G.-spoelen. Deze catalogus behoort in het bezit te zijn van elke experimenteerende amateur, daar hij dan onmiddellijk kan naslaan, welke hulpmiddelen hem ten dienste staan.

KRIJGEN DE ENGELSCHES STATIONS PAUZETEKENEN?

Het Engelsche radio-tijdschrift „The Wireless World” wijst erop, dat het thans wellicht tijd begint te worden om de B.B.C.-stations te voorzien van pauze-teekens, om het buitenlandsche luisteraars gemakkelijker te maken de Britsche stations te identificeren. Er zijn inderdaad vele luisteraars op het continent, die een dergelijken maatregel

zouden toejuichen, vooral nu de belangstelling voor de Engelsche stations, door het in gebruik nemen van de Brookman's Park zenders den laatsten tijd nog grooter is geworden.

DE STRIJD TEGEN DE RADIO-STORINGEN.

Een anti-storingen-week in Zuidwest Duitsland.

In Zuidwest Duitsland heeft van 23 tot 30 Maart onder leiding van de „SüRAG” een anti-radio-storingen-week plaats gehad. Het doel hiervan was het publiek in te lichten omtrent den aard van en de middelen tegen radio-storingen. Hiertoe werden er lezingen voor de microfoon, zoowel als in openbare zalen gehouden, terwijl ook de pers aan den strijd tegen de storingen krachtige medewerking heeft gegeven.

Een prijsvraag was tevens uitgeschreven, waarbij zij, die erin slaagden bezitters van storende toestellen door hun bemiddeling of langs gerechtelijken weg er toe te brengen de apparaten storingsvrij te maken, een premie kregen.



Van der Heem & Bloemsma

Fabriek: Stortenbekerstr. 177. DEN HAAG. Tel. 90602

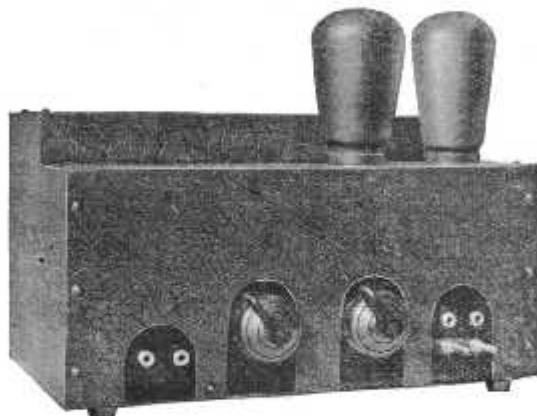

VERSTERKER TYPE V 121

VERSTERKERS, nieuwe vinding — Octroolen aangevraagd
RADIO-GRAMOPHOONS IN 4 TYPEN
ONTVANGTOESTELLEN

Ontwerpen van den Heer Otto van Tussenbroek



Nee, U kon niet weten, dat Radio zóo mooi kan zijn. Een ieder die de kristalheldere en natuurgetrouwe weergave hoort van de MAGNAVOX luidspreker wordt enthousiast!

DE MAGNAVOX
GEEFT OVER DE GEHEELE TOONSCHAAL EEN NATUURGETROUWE WEERGAVE

INGENIEURSBUREAU
CONNECTOR

BLOEMGRACHT. 174. AMSTERDAM
TELEFOON — 54088 — 45410

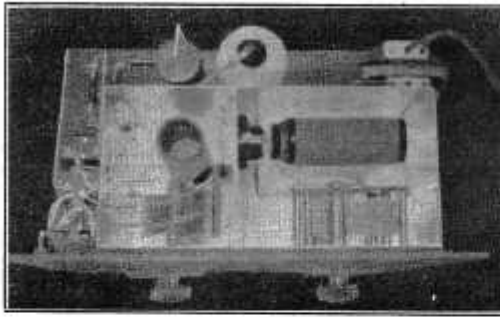

EEN HOOGFREQUENT VOORZETAPPARAAT MET SCHERMROOSTERLAMP

FUNKSCHAU
ONTWERP

HET doel van den constructeur van dit handige apparaat was een trap hoogfrequentversterking samen te stellen, die voor iederen ontvanger geplaatst kon worden, terwijl behalve een flinke versterking eveneens een goede selectiviteit verkregen moet worden. Blijkens metingen door den vervaardiger bedraagt de versterking van dit voorzetapparaat ongeveer 25—30.

Hoewel de voornaamste kring van dit apparaatje, C4L1, reeds een grote selectiviteit doet verkrijgen, is bovendien nog een extra zeeffring in het geheel aangebracht, waardoor één en ander ook voor amateurs in de nabijheid van een krachtzender van waarde is. Wellicht dat de zeeffring op verschillende lezers een eenigszins vreemden indruk maakt, voor hen verwijzen wij naar de beschrijving in het Januari-nummer van *Modern Wireless*, waarin dit principe voor het eerst beschreven werd. Alleen werd thans een draaicondensator toegepast, waardoor niet alleen een bepaalde plaatselijke zender geëlimineerd kan worden, maar voor ieder hinderlijk station het nuttig effect even groot is.

Het geheel mocht ondergebracht worden in een metalen kastje, de condensator C1 heeft een waarde van 1000 c.M., 500 c.M. is hier ten eene male onbruikbaar.

Als hoogfrequentlamp kan hier een schermroosterlamp voor wisselstroomvoeding gekozen worden. Dit is vooral belangrijk, wanneer het voorzetapparaat bij een wisselstroomontvanger gebruikt moet worden, daar men anders nog zijn toevlucht tot een accu zou moeten nemen. Wat de anodespanning betreft, deze is van het fabriekstoestel niet zoo gemakkelijk af te nemen. Bovendien zou dan de verzegeling verbroken moeten worden om het inwendige

van het apparaat te bereiken en waar hierdoor de garantie vervalt, zullen de meesten daar wel niets voor voelen. Vandaar, dat dit voorzetapparaat uit een aparte batterij gevoed wordt, die in dit geval zonder bezwaar uit een anodebatterij kan bestaan.

Het totale stroomverbruik bedraagt

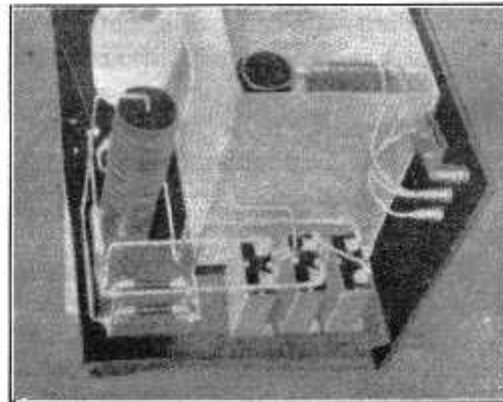

hier hoogstens 4 m.-A. bij 100 Volt. Een lagere anodespanning mocht ontraden worden, daar hierdoor de versterking te gering wordt. Wat de gloeispanning betreft, wanneer men de volle zekerheid heeft, dat de transformator niet meer dan 4 Volt geeft, dan kan de weerstand

W1, die op porcelein gewonden mocht zijn, vervallen.

Van groot belang is de hoogfrequent-smoorspoel. Deze kan men zelf wikkelen op een cylinder van eboniet of droog hout, en wel een katoenomspinnen draad van 0.15 m.M. De normale H.F. smoorspoel uit den handel is natuurlijk uitstekend. Men kan hiervoor ook een draadgewonden weerstand van 30.000 Ohm nemen, doch op de korte golf krijgt men dan een kleinere versterking. C6 kan een waarde van 500 of 1000 c.M. hebben. De condensatoren C5 hebben een waarde van 2 MF. W2 en W3 worden gekozen aan de hand van de aan te leggen plaatsspanning. Bij 150 Volt heeft C2 een waarde van 35.000 Ohm en C3 30.000 Ohm.

Men moet er bij de montage zorg voor dragen, dat C1 geen kortsluiting maakt met de metalen frontplaat. Heeft men geen specialen condensator, dan moet door het boorgat een passend buisje of ringetje van isolatiemateriaal gestoken worden. C1 daarentegen wordt op normale wijze door de frontplaat gestoken. De spoelen worden gewikkeld op een

(Slot op blz. 221)

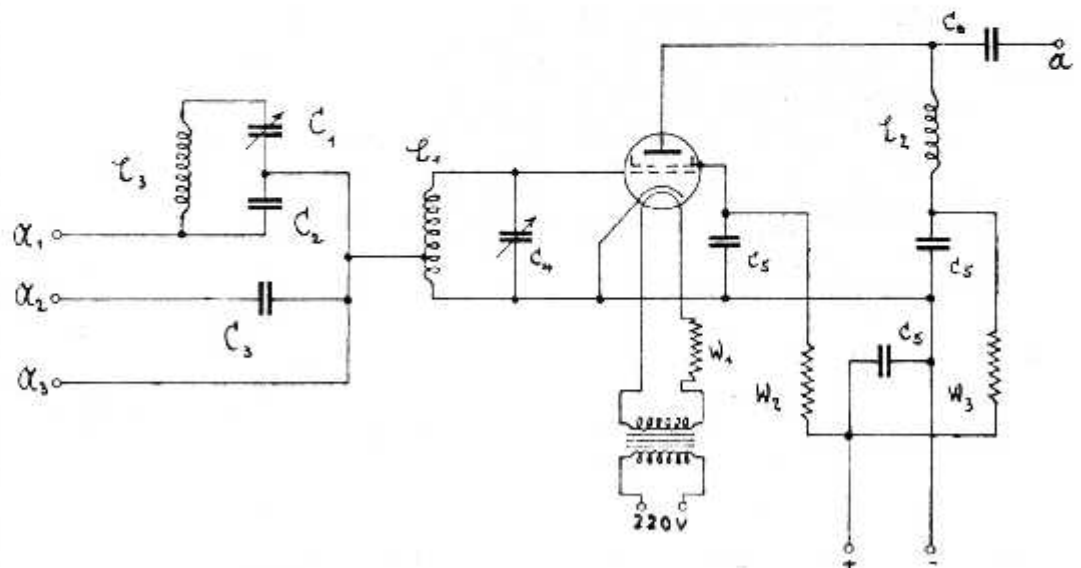

Philips luidspreker 2088

* *

KB luidspreker type 177

* *

Goudal plaatstroomapparaat

* *

*Een opdracht der Nanking-
regering aan Telefunken*

* *

Gratis schema's

HANDEL EN INDUSTRIE

komen te elimineren. En nu wat de kwaliteit der weergave betreft: De geluidsterkte is dank zij de bekrachtiging aanmerkelijk groter dan die van de eerste Meesterzangers, terwijl ook timbre en weergave der verschillende top-frequenties aanmerkelijk gunstiger geworden is. In combinatie met het ontvangtoestel 2511 met zijn krachtige eindlamp C 443 is de weergave in het algemeen bijzonder goed en helder, niet overdreven donker, zoodat ook spraak met een natuurgetrouw timbre overkomt. De bromvrijheid van de bekrachtiging is volkomen, terwijl in de primaire leiding van den gelijkrichter een stopcontact is aangebracht, waarop het ontvangtoestel aangesloten kan worden. Op deze wijze wordt de geheele installatie door middel van één snoer met de lichtleiding verbonden, terwijl het geheel met een schakelaar op de zijkant van den luidspreker in of uitgeschakeld kan worden.

Uit de geheele constructie blijkt, dat veelzijdige ervaring en het ernstig streven om een welverzorgd en voortreffelijk product te brengen, bij dezen luidspreker den grondslag gevormd hebben. In hoeverre de fabrikante in haar doel geslaagd meent te zijn, zal de toekomst leeren.

KB LUIDSPREKER TYPE 177.

Van de N.V. Détha ontvingen wij het nieuwe type van den Kolster Brandes luidspreker ter beproeving, namelijk type 177. Deze electro-magnetische luidspreker in eiken kast bewijst, dat in een populaire uitvoering een fraai product te leveren is, dat aan de stijgende vraag naar kastjes-luidsprekers kan voldoen. De weergave is welluidend en natuurgetrouw, terwijl er zorg voor gedragen is, dat de vorm van de kast geen overdreven laag timbre zou gaan veroorzaken. Hoewel het kastje tamelijk veel gesloten is, bespeurt men niets van een galm, zoodat wij wel mogen constateeren dat deze luidspreker in zijn prijsklasse een zeer goede kans maakt.

Het toegepaste magneetsysteem in combinatie met de speciale conus kan een groot geluid zonder eenige vervorming verwerken.

GOUDAL

PLAATSTROOMAPPARAAT

Het radio-technisch Bureau Goudal zond ons een exemplaar van zijn plaatstroomapparaat met drie aansluitingen. Het geheel is geconstrueerd volgens de gebruikelijke methode, terwijl betrouwbare onderdeelen zijn gebruikt. De afvlakking is zeer goed te noemen. Het apparaat, dat in een eiken kastje is ondergebracht, wordt tegen zeer matigen prijs in den handel gebracht.

EEN OPDRACHT DER NANKING-REGEERING

De Telefunken Ges. für Drahtlose Telegraphie te Berlijn heeft van de centrale regering te Nanking opdracht gekregen om een draadlozen zender te Nanking te bouwen, die een der sterkste ter wereld zal worden.

GRATIS SCHEMA'S.

Van Tasseron's Handels- en ingenieursbureau te 's-Gravenhage ontvingen wij enkele exemplaren van een schema voor toepassing van Loewe meervoudige lampen, dat op aanvraag gratis aan particulieren toegezonden wordt.

PHILIPS LUIDSPREKER 2088.

Thans is deze nieuwe luidspreker der Philips Fabrieken, die enkele jaarbeurzen terug reeds aan het publiek getoond werd, regelmatig leverbaar en werden wij op de bekende wijze in de gelegenheid gesteld deze nieuwe weergever in de praktijk te beproeven.

De luidspreker 2088 is een electro-dynamische luidspreker, waarvan de veldbekrachtiging plaats vindt met behulp van een ingebouwden gelijkrichter 327, terwijl het geheel is ondergebracht in een rechthoekige kast van het zelfde materiaal als het bekende toestel 2511, waarvoor deze luidspreker als onderkast gedacht is.

Deze combinatie was dus tot voor kort de beste ontvanginstallatie van onze Eindhovensche industrie, en zoolwel uiterlijk als in weergave een treffend staaltje van den opgang, die in de Philips ontvangtoestellen te bespeuren valt. Hoewel aanvankelijk deze luidspreker alleen geleverd werd zonder ingangstransformator, is thans, naar wij vernamen, een tweede type beschikbaar, waarbij een step-down transformator is ingebouwd, zoodat hij op elk goed toestel is aan te sluiten.

Wij waren aanvankelijk bevreesd, dat deze nieuwe electro-dynamische luidspreker met zijn metalen frame, pertinaxplaten en ijzeren deuren aan de achterzijde spoedig op bepaalde frequenties zou gaan rammelen, maar het blijkt, dat wij de vindingrijkheid der constructeurs onderschat hadden. Men is er in geslaagd alle hinderlijke trillingen, die zouden kunnen optreden, vol-

EENVOUD IS HET KENMERK
VAN HET WARE!

Gebruikt daarom de

TELTAS-KUPROX
GELIJKRICHTERS!

GEEN ONDERHOUD! GEEN LAMPEN!
Zeer gering stroomverbruik!

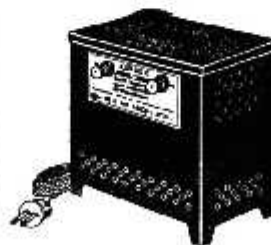

TASSERON'S
Handels- en
Ingenieurs-bur.

CONRADKADE 24
Telefoon 34556
'S-GRAVENHAGE

(Slot van blz. 219)

pertinax-buisje van 36 m.M. doorsnede en worden met behulp van acetonlijm, die in den handel verkrijgbaar is, in de voetjes van oude radiolampen gekit. Men kan dit desnoods ook met lak doen, hoofdzakelijk is, dat de verbinding stevig genoeg is. Voor de spoelen op te stellen moeten in dit geval lampvoetjes gebruikt worden, dit komt wel iets kostbaarder, doch het geheel is daardoor gemakkelijker te construeeren. Voor de wikkeling wordt katoenomspunnen draad van 0.5 m.M. gebruikt. L1 heeft tenslotte 90 windingen met aftakking aan de twintigste. Alle verbindingen worden natuurlijk aan de pennen van het lampvoetje vastgemaakt. Voor de lange golf moet het aantal windingen 300 bedragen met aftakking naar de vijftigste. L3 heeft 90 en 300 windingen.

Tenslotte de aansluiting. Klem A wordt met de antenne-aansluiting van het toestel verbonden, de antenne komt al naar mate de beste resultaten verkregen worden in A1, A2 of A3. De afstemcondensator van den ontvanger zal wat hoger ingesteld moeten worden. Dank zij de afscherming kan één en ander vlak naast den ontvanger opgesteld worden.

Lijst der onderdeelen.

C4 draaicondensator van 1000 c.M.
C1 idem van 500 c.M.
gloeistroomtransformator.
smoorspoel.
vijfpens lampvoetje.
2 vierpens lampvoetjes.
3 blokcondensatoren C2, C3 en C6.
3 idem C5 2MF.
2 weerstanden, voor waarde zie tekst.
eventueel 1 gleadraadweerstand 6 Ohm.

ZELFS RECLAME BIJ SCHOOL-RADIO IN AMERIKA.

In de Vereenigde Staten is de radio-reclame zoo in den omroep ingeworteld, dat men zelfs school-uitzendingen met reclame-mededeelingen onderbreekt. Het is ons niet bekend, welke firma's het reclame-gedeelte van de schoolradio uitzendingen verzorgen, maar waarschijnlijk zal men hier met fabrikanten van „tooverballen", katjesdrop en dergelijke te doen hebben. Men heeft gelukkig ingezien, dat reclame-uitzendingen gewoonlijk weinig ontwikkelde

De

SIEMENS PROTOS

Gelijkrichter
is onovertroffen in
zuinig stroomverbruik

Elken dag een
versch geladen accu

Brochures worden gaame
franco toegezonden door:

**SIEMENS &
HALSKE A.G.**

Afd. TELEFUNKEN
Huyzenpark 38-39

DEN HAAG



waarde voor scholieren hebben en daarom heeft de „National Education Association" besloten krachtige pogingen aan te wenden om alle reclame uit den school-radio-omroep te bannen.

DE ENGELSCH KORTE GOLF- ZENDER VOLDOET NIET.

Brookman's Park heeft daarentegen
groot succes.

Het Engelsche tijdschrift „The Wireless World" publiceert enkele berichten, waaruit blijkt, dat de Engelsche korte golf-luisteraars, vooral zij die niet in Groot-Britannië wonen, verre van enthousiast zijn over de resultaten, welke met den korte golfzender te Chelmsford worden verkregen. Zolang deze zender in gebruik is, heeft men de golflengte, die ongeveer 25 M. bedraagt, nimmer belangrijk veranderd, hetgeen te meer vreemd is, daar het duidelijk gebleken is, dat uitzendingen op dezen band slechts een zeer kort gedeelte van den dag goed te hooren zijn.

Een korte golfamateer te Nairobi drukt b.v. duidelijk zijn ontevredenheid uit. Hij meldt, dat 5SW, Chelmsford, 's avonds bijna onhoorbaar is. Zeer interessant is het, dat deze amateur wel de uitzendingen van den nationalen zender van het Brookman's Park station, die op 261.3 M. werkt, goed kan ontvangen.

Ook de andere Brookman's Park-zender, n.l. het regionale station voor Londen, dat op 356.3 M. werkt, blijkt buitengewone afstanden te overbruggen. Een luisteraar te Kobuk, Alaska, heeft n.l. aan de B.B.C. geschreven, dat hij onlangs een programma van dezen zender ontvangen heeft.

NIEUW STATION IN ALGIERS.

Te Oran zal een 6 K.W.-zender gebouwd worden, die bestemd is om het programma van den grooten zender te Algiers door te geven. Waarschijnlijk zal deze zender reeds in den zomer van dit jaar gereed zijn.



Een Nieuw Model

gering van afmetingen, even voortreffelijk
van kwaliteit als alle „PYE”
transformatoren

Prijs slechts f 7.50

Indien ter plaatsa niet verkrijgbaar, wende men zich tot ons!

Radio Import A. A. Posthumus, Baarn



HET „HEINRICH HERTZ INSTITUUT”.

Onderzoek van trillingsverschijnselen.

Enkele jaren geleden ontwierp Dr. Bredow een plan om een groot laboratorium te bouwen voor het onderzoek van trillingsverschijnselen op verschillend gebied. Zoowel industrieele als geleerden toonden hun instemming met dit plan, zoodat men spoedig met de uitwerking ervan is aangevangen.

Dit groote laboratorium is thans gereed gekomen. Het bevindt zich te Berlijn-Charlottenburg en draagt den naam „Heinrich Hertz Instituut”. Op 7 Maart l.l. is het in 't bijzijn van verschillende vooraanstaande Duitsche geleerden officieel geopend.

Het gebouw is in eenvoudigen, modernen stijl opgetrokken en is zeer doelmattig ingericht. Het bevat vijf afzonderlijke laboratoria, n.l. voor proefnemingen op het gebied der acoustiek, mechanica, telegrafie en hoogfrequente trillingen, alsook een laboratorium voor algemeen onderzoek van trillingsverschijnselen. Voor de hoogfrequentproefnemingen is een zaal ingericht, die door middel van koperen platen geheel is afgeschermd, terwijl men voor de acoustische experimenten over een goed ingerichte studio beschikt. Bovendien bezit het instituut een eigen kortegolf-telefoniezender, die zich aankondigt met de woorden: „Achtung! Achtung! Hier ist der Versuchskurzwellensender des Heinrich Hertz Institutes, Berlin”.

Ook voor de radio-techniek kunnen de experimenten in dit laboratorium van belang zijn. De weergave van verschillende soorten luidsprekers zal bestudeerd worden, evenals acoustische eigenschappen van bepaalde studio's. Bij de

proefnemingen in het telegrafie-laboratorium zal men metingen verrichten met diverse soorten kabels, hetgeen o. a. ook van belang kan zijn voor buitenuitzendingen van radio-stations, waarbij gebruik moet worden gemaakt van kabelverbindingen.

DE ARGENTIJSISCHE OMROEP DOOR DEN STAAT GECONTRO- LEERD.

Tot op heden verkeert de radio-omroep in Argentinië nog slechts in een aanvangsstadium en is het aantal luisteraars vrij gering. Weliswaar treft men in de stad Buenos-Aires alleen reeds twee en twintig zenders aan, maar in het algemeen werken deze slechts met een gering vermogen, terwijl de programma's bijna uitsluitend bestaan uit gramfoonplaten. De regeering heeft ingezien, dat hierin verbetering gebracht moet worden en heeft thans besloten de controle van den omroep op zich te nemen. In de eerste plaats heeft men besloten, dat alle zenders zich binnen negen maanden buiten de stad moeten bevinden, daar ongestoorde ontvangst in Buenos-Aires thans bijna onmogelijk is. Waarschijnlijk zal de regeering vervolgens ook controle gaan uitoefenen op de programma's.

DE JAARLIJKSCHE RADIO- TENTOONSTELLING TE BERLIJN.

De radio-tentoonstelling te Berlijn zal dit jaar van 22—31 Augustus plaats vinden. Voor electriche grammofoons zal op deze tentoonstelling een speciale afdeling ingericht worden.

GOLFLENGTE-VERANDERING. VAN KIEL.

De omroepzender te Kiel heeft dezer dagen haar golflengte, welke 245,9 M. (1220 kc/sec.) bedroeg, veranderd in 232,2 M. (1292 kc/sec.).

Het nieuwe **SONORA** Wisselstroomtoestel

IETS BIJZONDERS OP
RADIOGEBIED

AANVRAGEN
VOOR AGENTSCHAP AAN:

SONORA RADIO
GOUDA

GOUDAL'S PLAATSTROOMAPPARAAT

voor alle voltages — Absoluut bromvrij — 2 jaar garantie

PRIJS ZONDER LAMP SLECHTS f 25.50

H.H. BOUWERS EN HANDELAREN HOOG KORTING

Vraagt tevens onze onderdeelenprijs-courant, welke U gratis en franco wordt toegezonden

RADIO „GOUDAL” ELECTRA

Alb. Cuypstraat 93 — Telefoon 28982 — Amsterdam

Rembourszendingen door het geheele land



OP LUISTERPOST

„Alle waarnemingen, hoe nauwkeurig ook, hebben slechts subjectieve waarde". Het is mij, als hoorde ik onzen ouden professor der psychologie weer doceeren, van wiens colleges ik in mijn jonge jaren bitter weinig profiteerde. Maar van de waarheid van boven aangehaalde stelling heb ik mij dikwijls — en meestal niet tot mijn genoegen — kunnen overtuigen, zoodat ze tenslotte in mijn bewustzijn gegrift werd. Zelfs op mijn luisterpost ben ik er mij ten volle van bewust. Daarom vind ik het steeds aangenaam, wanneer ik mijn waarnemingen aan die van andere luisterposten in binnen- en buitenland toetsen kan.

Huiselijke omstandigheden — de met wreedde regelmatigheid wederkeerende, alle huisvrouwen aantastende schoonmaakwoede, die in de lentemaanden het pernicieuze stadium bereikt — had mij de vlucht doen nemen naar vriend Alex in Gelderland, op vijftig Kilometer van het overstroomde gebied en de arme, zieke vrouwen verwijderd. Door deze vlucht had ik niet alleen het behoud van mijn psychisch evenwicht verzekerd, maar ook de mogelijkheid om ongestoord mijn luisterpost te betrekken, en de omstandigheden daar waren voor exacte waarneming gunstiger dan thuis in het Gooi, waar de branding der aethergolven uit Huizen en Hilversum soms veel moeilijkheden veroorzaakt. Bovendien liet mij vriend Alex de vrije beschikking over een prachtig, splinternieuw Geador-toestel met raamantenne, zoodat ik wel redenen had met mijn lot tevreden te zijn. Ik heb dan ook van de gunstige gelegenheid gretig gebruik gemaakt, om de verschillende Europeesche zenders, die voor de Nederlandsche luisteraars van eenig belang zijn, de revue te laten passeeren, en toen ik in de laatste aflevering van „Der Deutsche Rundfunk" de bespreking van den heer Petersdorf las, die zich met hetzelfde onderzoek bezig gehouden had,

en er mijn aantekeningen mee vergeleek, was het als hadden wij elkander onze waarnemingen „übergelinkt". Evenals deze Deutsche luisterpost mag ik getuigen, dat ik met mijn toestel 's avonds meer dan honderd zenders kon ontvangen, maar de hoeveelheid maakt niet zalig. Slechts een beperkt aantal schenkt ons werkelijk genot. Ook ik houd Kalundborg voor den besten Europeeschen zender. Zelfs Londen I (261 M.) en Daventry sen (1554 M.) die een wereldreputatie genieten, kunnen m.i. wat volheid, zuiverheid en fijne modulatie betreft, niet met den Deenschen zender wedijveren. Het is haast niet te gelooven, dat hier met een energie van slechts 7 Kilowatt gebroadcast wordt. Londen, schoon ook zeer mooi, wordt teveel door Leipzig en Ostrawa gestoord. Den tweeden prijs zou ik aan Oslo (497 M.) toekennen. Sedert de energie van dezen zender tot 60 Kilowatt opgevoerd werd, heeft dit vroeger onbeteekenende station zijn Deutsche en Engelsche concurrenten overvleugeld. Ik hoorde een avondconcert, voornamelijk Noorsche muziek (1e Rhapsodie van Halvorsen en Fantasie over populaire Noorsche melodieën van Tönnis Birknes) waarbij de prestaties van Langenberg, waar ik ter contrôle onmiddellijk daarna op afstemde, ongunstig afstaken. Ook Rome is in den laatsten tijd schitterend, en dan Boekarest.

Van de Deutsche zenders is Zeesen wel de beste. Het geluid van Langenberg is te scherp, Berlijn I heeft de stem van een hongerigen zuigeling, Leipzig, Hamburg, Stuttgart en Frankfurt hebben veel van fading te lijden en München is steeds schor, maar dat is geen wonder; het hier werkt immers op de stembanden als een rasp op beukenhout. Kan Duitsland, dat waarlijk geen gebrek heeft aan knappe ingenieurs en technici, niet eindelijk één voortreffelijk zendstation bouwen? Wenen is in den

laatstentijd sterk achteruitgegaan, de nieuwe zender in Graz is wel krachtig, maar ruw. De Cechische zenders zijn zonder uitzondering sterk van stem, maar onzuiver en het Poolsche Kattowitz is een „bruller", anders niets.

Een aangename verrassing bereidden mij de beide Spaansche stations Barcelona EAJ13 (268 M.) en Sevilla EAJ5 (368 M.). Eerstgenoemde was steeds zonder moeite zuiver afstembaar, laatstgenoemde in de late avonduren. Merkwaardig was, dat dan Hamburg niet meer interfereerde, terwijl het toch nog uitzond. Toulouse was, als altijd, schitterend. Het is de eenige Fransche kampioen, die het luisteren waard is.

De grootste ontgoocheling bracht mij Motala. De heer Petersdorf noemt het een „onsicheren Kantonist", en ik kom mij met deze kwalificatie vereenigen. Het is bijna nooit op de voorgeschreven golflengte van 1348 Meter te vinden, maar meestal iets hooger; de geluidsterkte is voortdurend wisselend en de toonzuiverheid laat veel te wenschen over. Bovendien wordt het sedert eenigen tijd hoogst onaangenaam gestoord door Charkov. Nog nimmer hoorde ik dezen Russischen zender zoo sterk en duidelijk als bij mijn Gelderschen vriend. Waarschijnlijk heeft hij (ik bedoel Charkov, niet Alex) zijn energie in den laatsten tijd belangrijk verhoogd. De officiële lijst vermeldt 25 Kilowatt, maar ik geloof dat het aanmerkelijk meer is, want ik hoorde den Rus even sterk als den Zweed (die met 20 K.W. uitzendt), terwijl de afstand twee maal grooter is. De omroeper doet zijn mededeelingen in twee Slavische talen (Russisch en Oekraïensch?) en soms in het Esperanto.

Elke week brengt ons een of ander jubileum of herdenking. Meestal betreft het menschen, die al lang voor aardsche eerbewijzen en roem ongevoelig zijn. Dat is nu eenmaal het lot van het ware



CARUSO

Caruso luidspreker

ook voor Radio Centrales en elk radio-toestel

Dubb. MAGNEETSISTEEM / 30-

4 polig ANKERSISTEEM / 40-

Overal verkrijgbaar

genie, dat het eerst na den dood ontdekt, herkend en bewierookt wordt. Thans is het de bekende Deensche dichter Hans Christian Andersen, wiens 125e geboortedag plechtig herdacht wordt. Voor vijf en twintig jaren, op zijn honderdsten verjaardag verkeerde de radio nog in een embryonale toestand, was voor de groote massa nog min of meer een sprookje; derhalve grijpt men deze gelegenheid aan, om den grooten sprookjesverteller draadloos te eeren.

Op Woensdag 2 en Donderdag 3 April broadcasten de Deensche zenders een uitgezocht Andersen-programma. De beste dichters en componisten, operazangers en tooneelspelers van het land verleen hun medewerking tot het vertolken van liederen naar teksten van de bekende sprookjes en een duizendstemmig kinderkoor zal zingen „In Denemarken ben ik geboren, daar is mijn heimatland.”

R. O.

BEZICHTIGING RADIOSTATION KOOTWIJK.

De gelegenheid tot bezichtiging van het radiostation te Kootwijk wordt met ingang van 1 April a.s. uitgebreid tot

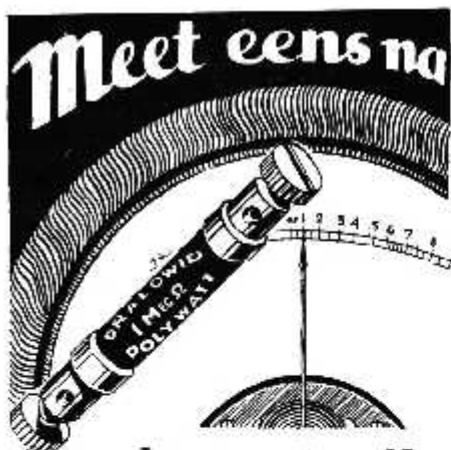

U zult steeds elke aangegeven waarde aflezen bij alle

DRALOWID
WEERSTANDEN
RAMIE UNION
ENSCHEDÉ

VRAAGT OOK DRALOWID-VARIATOR EN DE BESTE BARE WEEFSTAND DRALOWID-KOMBINATOR

Voor TECHNISCHE AFDEELING van Internationale Verkooporganisatie wordt gezocht

JONGEMAN

met zeer goede theoretische ontwikkeling in de Radio-techniek. Goede talenkennis vereischt. Leeftijd niet boven 24 jaar. Diploma Ned. Bond van Radiohandelaren strekt tot aanbeveling.

Brieven met vermelding van leeftijd en opleiding te zenden onder T. A. 60 aan het bureau van dit blad

iederden Woensdagmiddag van 14—17 uur.

De toegangsprijs, welke ten bate komt van het Kinderfonds P.T.T., bedraagt zooals bekend f 0.50 per persoon tot een maximum van f 10. per groep. Het is echter gewenscht het aantal van 20 deelnemers per groep niet te ver te overschrijden.

AAN HET RADIO-TECHNISCH PERSONEEL IN NEDERLAND.

Met dank aan de redactie geven wij U kennis, dat zij ons deze plaatsruimte afgestaan heeft, ten einde ons in de gelegenheid te stellen U te berichten, dat op 28 Maart j.l. te 's Gravenhage is opgericht de Bond van Radio-technisch Personeel in Nederland. Wij hopen U mettertijd te kunnen doen inzien, dat dit bericht inderdaad voor U allen een buitengewoon verheugende mededeeling is, daar de bond voorziet in een groote leemte, ontstaan door het absolute gebrek aan eenige organisatie van radio-personeel tot dusverre. Hij beoogt het verbeteren van Uw maatschappelijke en

economische positie en het op hooger peil brengen van het gehalte van het radio-technisch personeel en daardoor te zijn een steun zoowel van lid als van werkgever. Tevens het verbeteren van zekere misstanden in het radio-wezen, zooals dat op het oogenblik bestaat. Het voorloopig bestuur bestaat uit de heeren: W. J. A. Moerdijk, Voorzitter; E. H. van Klaveren, Secretaris en A. v. d. Plaat, Penningmeester. Over de eerstvolgende handelingen krijgen de leden en degenen, die zich daarvoor aanmelden, spoedig bericht.

Nogmaals werden alle technici, marconisten en monteurs er op gewezen, dat iedere bonafide radio-man in zijn eigen belang lid van den bond behoort te zijn. Daarom: Organiseert U! Beseft U het groote belang van een, wat beginsel betreft, neutrale bond, die uitsluitend voor Uw belang werkt, niet? Meld U nog heden aan als lid van den B.R.P.N., voorloopig secretariaat: Bilthovensche laan 3, 's Gravenhage. Dit is Uw groote kans: Organiseert U!!

Dagelijks komen nieuwe bestellingen binnen op

Vijf Jaar Radio

POPULAIRE PRIJS

f 0.30

(FRANCO P. POST 1 0.35)

In dit geïllustreerde werkje van ruim 100 pagina's druk verhalen de vooraanstaande figuren op het gebied der draadlooze, hoe zij hun resultaten bereikten, hoe zij zochten en slaagden en welke plannen zij voor de toekomst hebben.

HILVERSUM, 298 M. (1004 k.H.)

Na 6 uur 1071 M. (280 k.H.)

10.00. Tijdslein AVRO-Klok.
10.05—10.15. Morgenwijding.
12.00. Politieberichten.
12.15—2.00. Middag-muziek door het AVRO-kwintet.
2.00—3.00. Kinderuurtje.
3.0—4.00. Naal-cursus door Mevr. de Leenw-van Roes.
4.00—4.30. De voornaamste studiemuziek voor piano. Uitgev. door Egb. Veen. Toelichting door Louis Schmidt.
4.30—5.00. Gramofoonmuziek.
5.30—6.45. Voor-avondconcert door het Omroeporkest, o. l. van Nico Treep.
5.00. Tijdslein AVRO-klok.
6.45—7.15. Cursus Italiaansch voor beginners, 22ste les door G. Rizzini.
7.15—7.45. Cursus Italiaansch voor gevorderden, 22ste les door G. Rizzini.
7.45. "Politieberichten".
8.00. Tijdslein AVRO-Idol.
8.01. AVRO. Radio-tooneel. Studio-opvoering van „Tartuffe". Blijspel van Molière.
10.00. Persber. van Vaz Dias.
10.10. Cabaretprogramma.
12.00. Sluiting.

Huizen, 1875 M. (160 k.H.)

(Uitsluitend NCRV-Uitz.)

8.15—9.30. Concert.
10.30—11.00. Ziekendiens.
11.00—11.30. Gramofoonmuziek.
11.30—12.30. Harmoniumbespeeling door M. F. Jurjaanz.
12.30—2.00. Concert. Mevr. C. van Ravenzwaay-Mollenkamp, zang H. Hermann, viool; H. v. d. Horst l.; cello; Mevr. R. A. v. d. Horst-Bleekrode, piano.
2.00—2.45. Opening van de Gr. Voorjaars Bloemententoonstelling te Utrecht. Sprekers: Jhr. Mr. Ch. J. M. Ruys de Beerenbrouck; Dr. J. P. Fockema Andreae; Mr. A. J. Labouchère.
2.45—3.15. Lezer van Christel. Lector.
3.15—4.30. Concert. P. v. d. Hurk, fluit; H. Hermann, viool; Mej. Luise Lauenroth, piano.
4.30—5.00. Gramofoonplaten.
5.00—6.00. Kinderuurtje.
6.00—6.30. Cursus Radio-techniek.
6.30—7.00. Causerie over technische onderwerpen.
7.00—7.45. Voor rijpere jeugd.
8.00. Uitzending van Vlaamsch-Zeeuwschen Radio-avond vanuit de Geref. Kerk te Axel. Sprekers en Concert. Harmonie, Zangverenigingen, Orgel.
Daarna: Persberichten.

Kalundborg, 1153 M. (260 k.H.)**Kopenhagen, 281 M. (1067 k.H.)**

6.50—7.00. Gymnastiekles.
10.20. Weerbericht.
10.35—11.05. Uitz. v. scholen.
12.35—1.05. Uitz. voor scholen.
2.50—4.50. Concert.
5.00. Beursberichten.
5.10—5.40. Voordracht.
5.40—6.10. Fransche les.

6.10. Weerbericht.
6.20. Persberichten.
6.35. Tijdslein.
6.40—7.05. Lezing.
7.05—7.35. Lezing.
7.35—9.35. Concert.
Daarna persberichten.
7.35—9.35. 27e Concert in de Concertzaalstudio in Axelborg.
9.55—11.50. Dansmuziek.
11.20. Uurslag en klokkenspel van het Raadhuis.

Langenberg, 473 M. (635 k.H.)

6.05—6.20. Gymnastiekles.
6.20—7.20. Gramofoonmuziek.
9.35—10.30. Gramofoonmuziek.
10.40—11.20. Gramofoonmuziek.
11.30—12.10. Gramofoonmuziek.
12.25—1.50. Concert.
1.50 Raadgevingen voor de huisvrouw.
2.20—2.50. Voor jonge meisjes.
3.20—3.45. Byrd Südpolexpedition, Dr. Hackler.
3.50—4.10. Die Vorschuttheit.
4.10—4.30. Voor de vrouwen.
4.30—4.50. Gedichten.
4.50—5.50. Vesperconcert.
5.50—6.10. Vom Berufsbildungsgesetz, Fritz Irwahn.
6.35—7.00. Voor de arbeiders.
7.00—7.20. Die Entstehung der Wirtschaftskrisis (9).
7.20. Zar und Zimmermann, komische opera van Albert Lortzing.
Daarna nieuws- en sportberichten. Vervolg concert uit café Handelshof.

Londen, 336 M. (842 k.H.)**Daventry, 1553 M. (193 k.H.)**

10.35. Morgenwijding.
10.55. Tijdslein en weerbericht.
11.05. Mrs. Oliver Strachey: A Woman's Commentary.
11.20—11.50. (Alleen Londen.) Baird Televisie.
12.20. Gramofoonconcert.
1.20. Licht concert.
2.20—2.50. Ballade-concert door alt en tenor.
4.20. Jack Payne en het BBC.
5.05. Orgelconcert.
5.35. Kinderuurtje.
6.20. Berichten van het Ministerie van Landbouw.
7.00. De grondslagen der Muziek Suites van Bach.
7.20—7.40. Causerie onder de ausp. van het Departement van Overzee-handel.
7.45. Viscount Cecil of Chelwoodwood: International Co-operation and what it Means.
8.05. Concert door het Radio-Orkest.
8.35. The Enchanted Island, operette in 1 acte.
9.20. Weer- en nieuwsberichten. Plaatselijk nieuws. (Alleen Dav.) Scheepsberichten.
9.45. Mr. J. C. Squire: Worse Verse.
10.00. Concert op clavocam.
10.35. Voorlezing uit: Sea and Sardinia en Twillight in Italy.
10.55—12.20. (Alleen Dav.) Dansmuziek.
Motala, 1348 M. (222 k.H.)
12.20—12.50. Uitzending voor scholen.
4.20. Gramofoonmuziek.

5.20. Kinderuurtje.
5.40. Liederen bij de luit.
5.50. Voordracht.
6.00. Landbouwvoordracht.
6.20. Juridische voordracht.
6.50. Voordracht.
7.20. Symphonie-concert, o. l. v. J. L. Mowinckel (als Gast).
9.00. Wereldhavens. New York. Voordracht van Kap. J. Amicus.
9.30—10.20. Dansmuziek.

Parijs (Radio-Paris), 1725 M. (174 k.H.)

7.05. Gymnastiekles.
7.50. Herhaling.
8.20. Persberichten.
11.05. Koersen.
12.20. Causerie.
12.50. Gramofoonmuziek.
1.20. Koersen.
1.25. Gramofoonmuziek.
1.50. Koersen.
1.55. Gramofoonmuziek.
2.20. Koersen.
4.05. Concert door het Omroep-orkest.
5.15. Koersen.
6.50. Koersen.
7.25. Causerie door M. Bougic.
7.50. Duitse les.
8.05. Koersen.
8.20. Concert door Omroep-orkest.
8.50. Sportberichten.
9.05. Vervolg Concert.
9.35. Persberichten.

Stuttgart, 360 M. (833 k.H.)

5.55. Esperanto-les.
6.20. Tijdslein.
6.25. Cecil Rhodes en Jos. Chamberlain.
6.50. Zie Frankfurt.
7.20. Zie Frankfurt.
8.05. Zie Frankfurt.
8.50. Piano-concert in c-moll van Mozart.
9.15. Concert.
9.50. Nieuwsberichten.

Toulouse 381 M. (788 k.P.)

6.55—7.10. Spaansche liederen-concert.
7.10—7.20. Koersen.
7.20—7.35. Voordracht.
7.35—7.50. Berichten.
7.50—8.20. Symph. concert.
8.20—8.35. Koersen en berichten.
8.35—8.45. Beelduitzending.
9.20. Concert van Café Americaine.
10.35. Berichten.
10.50. Concert van Café Americaine.

Weenen 517 M. (581 k.P.)

10.20. Voormiddagconcert door de Kapel Ph. de la Curda.
2.50. Namiddagconcert door het Orkest Ludwig Werba.
5.50. Esperanto.
6.05. Uitzending ter gelegenheid v. d. 90sten geboortedag van Pres. Ing. Dr. Wilhelm Exner.
6.20. Uurtje v. d. Kamer van Arbeid, etc.
6.50. Dr. Friedrich Platzar: Kunst im Alltag.
7.15. Tijdslein en weerbericht.
7.20. Monster-concert o. l. v. Dirigent Franz Schalk. Helene Wildbrunn, kamerzangeres, Hel

Weensche Philharmonie Orkest en het Weensche Symphonie Orkest. Daarna orkestrconcert door de Kapel Silving-Geissler.

Zeesen, 1635 M. (1835 k.H.)

6.15—11.20. Lezingen.
11.20—12.50. Gramofoonplaten.
12.15—12.50. Berichten.
1.20—1.50. Gramofoonplaten.
2.05—3.50. Lezingen.
3.50—4.30. Concert.
4.50—7.50. Lezingen.
7.50. Concert. Radio-Orkest van München. E. Linner, trompet.
8.55. Reflexe. Caharet.
Daarna: Berichten.
9.50. Bridge-les.
Daarna tot 11.50. Dansmuziek.

Donderdag 10 April**Berlijn, 418 M. (716 k.H.)**

3.50. Concert. Aan den vleugel; James Simon.
ca. 9.00. Tijdslein, weerbericht, nieuws- en sportberichten.
Daarna tot 11.50. Dansmuziek door het Ben Berlin-Orkest.

Bern 408 M. (745 k.H.)

6.50—7.20. Engelsche les.
7.20—8.10. Muziek uit Goethe's treurspel Egmont, van Beethoven.
8.10—8.40. Weinig bekende kamermuziek voor fluit, viola en gitaar.
8.40—8.20. Concert door de Italiaansche kapel, onder leiding van Mario Chesì.
9.20—9.35. Weerberichten en Nieuwsberichten.
9.35—10.00. Concert door het Orkest van de Kurzaal.

Brussel, 509 M. (590 k.H.)

5.20. Concert door het Omroeporkest.
6.20. Vlaamsche les.
6.50. Nieuws van de Koloniën.
6.55. Gramofoonmuziek.
7.50. Radionieuws.
8.35. Concert door het Omroeporkest.
8.50. Causerie door Mr. Volckaert. Vervolg concert.
9.05. Gala-avond aangeboden door de Revue de Radio-Belgique.
10.35. Nieuwsberichten.

Daventry (exp.), 479 M. (626 k.H.)

12.20. Concert door het Orkest uit de Grange Super Cinema.
1.20. Liederen-voordracht.
1.30. Kerkdienst vanuit Sint Martin's Parochie-kerk te Birmingham.
2.10. Zie Londen Regional.
2.50—3.20. Orgelconcert.
5.35. Kinderuurtje.
6.20. Zie Londen Regional.
6.35. Weerbericht en nieuws.
7.00. Zie Londen Regional.
7.20. Concert door The Band of H. M. Royal Marines.
8.20. Zie Londen Regional.
9.10. Nieuwsberichten.
9.15. The Apostles, oratorium v. Sir Edward Elgar.
10.05. Crystal Set-piece.
10.35—10.50. Weerbericht en nieuws.

Frankfurt, 390 M. (770 k.H.)

5.25. Warum fallen die Preise, Franz Wolf.
6.25. Fransche les.
6.50. Ein untergeordnetes Dorf.
7.20. Symphonie-concert.
8.50. Venizelos verteidigt seine Politik.
9.30. Nieuwsberichten.
9.50. Zie Stuttgart.

Hamburg, 372 M. (806 k.H.)

3.35. Engelsch concert door het Omroeporkest.
4.20. Heimatdorp en Vaterhaus, het Omroeporkest.
5.05. Zum Verständnis Beethovens (9), Prof. Dr. Bernd Pfohl.
5.35. Concert door het Omroeporkest.
6.20. Freie Bahn dem Tüchtigen, Frieda Radel.
6.45. Boden, Pflanze und Gesundheit, Prof. Dr. Müller-Lenhardt.
7.10. Landbouwberichten.
7.15. Weerbericht.
7.20. Concert.
8.50. Chile, Prof. Goldschmidt.
9.50. Actuelle causerie, weer-, politie-, sport- en nieuwsberichten.
10.10. Heruitzending.
10.50. Concert.

HILVERSUM, 298 M. (1004 k.H.)

Na 6 uur 1071 M. (280 k.H.)
10.00. Tijdsin AVRO.-klok.
10.00—10.15. Morgenwijding.
12.00. Politieberichten.
12.15—2.00. Middag-muziek door het AVRO.-kwintet.
2.00. Gramfoonmuziek.
4.00—5.00. Ziekenuurtje door Mevr. Ant. van Dijk.
5.30—6.45. Voor-avondconcert door het Omroeporkest, o.l.v. van Nico Treep.
6.45—7.15. Landbouwhalfuurtje. Spreker: R. Lijsten.
Onderwerp: Ziektebestrijding in de fruitteelt.
7.15—7.45. Cursus Fransch: ge-
vorderde en conversatie.
22ste les door Alf. Sarot.
7.45. Politieberichten.
8.00. Tijdsin AVRO.-klok.
8.01—8.15. Gramfoonmuziek.
8.15. Aansluiting van het Con-
certgebouw te Amsterdam. Uitz.
van het Abonnementsconcert, te
geven door het Concertgebouw-
orkest, onder leiding van Dr. W.
Mengelberg.
In de rustpoos: Causerie.
Daarna: Persberichten van Vaz
Dias.
12.00. Smiting.

Huizen, 1875 M. (160 k.H.)

8.15—9.30. Concert.
10.00—10.30. Zang door Dames-
koortje.
10.30—11.00. Ziekendierst.
11.00—11.30. Lezen van Chr.
Lectuur.
11.30—12.30. Uurtje voor de
Landbouwers.
12.30—2.00. Concert. Harry v.d.
Lyn, viool; Marie Terwal, piano.
2.00—2.35. Laatste uitz. voor
scholen.
2.45—3.45. Cursus Fraaic Hand-
werken.

4.00—5.00. Ziekenuurtje.
5.00—5.45. Gramfoonmuziek.
5.45—6.45. Orgelconcert door
Willem Mathéner.
6.45—7.15. W. ten Kate jzn.:
Heldensage van Henr. Roland
Holst.
7.15—7.25. Gramfoonmuziek.
7.25—7.45. J. G. Moraal:
Paaschzangen van I. da Costa.
8.00. Kerkconcert vanuit de
Ronde Lutherse Kerk te A'dam.
Chr. Zangvereniging Jehaleel. Ver-
sterkt Chr. Radio-Orkest. Solisten:
Mevr. Therese Stokvis, sopraan;
Jo Immink, alt; Willem Schansman,
tenor; Joh. Lammen, bas.
Daarna: Persberichten.

Kalundborg, 1153 M. (260 k.H.)

Kopenhagen, 281 M. (1067 k.H.)
6.50—7.00. Gymnastiek.
10.20. Weerbericht.
10.35—11.05. Uitz. voor scholen.
11.20. Uurslag en klokken spel
van het Raadhuys.
11.30—1.20. Concert.
2.00—4.00. Concert.
5.00. Beursberichten.
5.10—5.40. Voordracht.
5.40—6.10. Engelsche les.
6.10. Weerbericht.
6.20. Persberichten.
6.35. Tijdsin.
6.50—7.20. Voordracht.
7.20. Uurslag en klokken spel
van het Raadhuys.
7.20—8.20. Deensche muziek.
8.20—1.20. Uitz. vanuit Etablis-
sement Lorry m. m. v. Louis Preils
Dansorkest.
10.20. Persberichten.

Langenberg, 473 M. (635 k.H.)

6.05—6.20. Gymnastiekles.
6.20—7.20. Gramfoonmuziek.
9.35—11.15. Gramfoonmuziek.
11.30—12.10. Gramfoonmuziek.
12.25—1.50. Concert.
1.50. Raadgevingen voor de
huisvrouw.
2.20—2.50. Kinderspeeltuurtje.
3.10—3.30. Fahrt in den Welt-
raum, Wilfrid Schreiber.
3.30—3.50. Kinderboeken.
3.50—4.10. Der Ehrenbreitstein,
Dr. Hans Bellinghausen.
4.10—4.30. Von der Papegeien-
krankheit, Dr. Erich Kaufmann.
4.30—4.50. Der westfälische Kul-
turkreis, Dr. ten Doornkaat.
4.50—5.50. Vesperconcert.
5.50—7.00. Spaansche les.
7.00—7.20. Der W.-Deutsche
Wirtschaftsraum, Dr. H. Stein.
7.20—8.30. Eau de Cologne.
Hoorspel in 4 bedrijven van Hans
Müller-Schlösser. Regie: Müller-
Schlösser.
8.30—9.50. Concert door het
Ertuiter Maestrenkoor, o.l.v. Herb.
Weitmeyer. Bronislaw Mittmann,
viool.
Daarna: Nieuws- en sportbe-
richten. Tot 11.20 Concert uit Café
Hansa.

Londen, 356 M. (842 k.H.)

Daventry, 1553 M. (193 k.H.)
10.35. Morgenwijding.
10.50. Tijdsin en weerbericht.
11.05. Recepten.
11.20—11.50. (Alleen Londen.)
Baird Televisie.

12.20. Concert door het Andrew
Brown's Quintet.
1.20. Orgelconcert door Regi-
nald Foort.
2.20—2.50. Gramfoonmuziek.
3.20. Vesper in Westminster
Abbey.
4.05. Concert.
5.20. Vastpreck.
5.35. Kindertuurtje.
6.20. Voodlezing uit de werken
van Charles Dickens.
6.35. Tijdsin, weerbericht en
nieuwsberichten.
6.55. Marktberichten voor de
landbouwers.
7.00. De grondslagen der Mu-
ziek.
7.20—7.40. Mr. James Agate:
Plays and the Theatre.
7.45. Mr. R. S. Lambert en Mr.
H. L. Beales: Question No. 6, Is
there a Law of Progress?
8.05. Pianc-concert door Eunice
Norton.
8.20. 8e People's Palace-concert.
9.25. Weer- en nieuwsberichten.
Plaatselijk nieuws. (Alleen Dav.)
Scheepsberichten.
9.50. Mr. Vernon Bartlett: The
Way of the World.
10.05. Diversions (5).
11.05—12.20. Dansmuziek.

Motala, 1348 M. (222 k.H.)

4.20. Gramfoonmuziek.
4.50. Voordracht.
5.20. Kindertuurtje.
5.40. Harmonica-muziek.
6.00. Landbouwoordracht.
6.20. Duitse spraakles.
6.50. Volksliederen door Greta
Kärner.
7.05. Militair concert.
8.05. Juridische voordracht.
9.00—9.50. Kamermuziek en ty-
sische dialoog.

**Parijs (Radio-Paris), 1725 M.
(174 k.H.)**

7.05. Gymnastiekles.
7.50. Herhaling.
8.20. Persberichten.
11.05. Persberichten.
12.20. Preek door Ds. Appia.
12.50. Gramfoonmuziek.
1.20. Koersen.
1.25. Gramfoonmuziek.
1.50. Koersen.
1.55. Gramfoonmuziek.
2.20. Koersen.
3.50. Koersen.
4.05. Dansmuziek.
4.35. Kindertuurtje.
5.15. Koersen.
6.20. Landbouwberichten.
6.35. Preek door Ds. Marc
Boegner uit de Hervormde Kerk
te Passy.
7.35. Koersen.
7.40. Causerie door M. Georges
Colomb.
8.20. Concert door het Omroep-
orkest met medew. van Gabarouche
en Juliane Meyrande.
8.50. Sportberichten.
9.05. Vervolg concert. Scènes
de Comedie.
9.35. Persberichten.
9.50. Vervolg concert.

Stuttgart, 380 M. (833 k.H.)

5.35. Zie Frankfurt.
6.20. Tijdsin.
6.25. Fransche les.

6.50. Zie Frankfurt.
7.20. Zie Frankfurt.
8.50. Zie Frankfurt.
9.30. Nieuwsberichten.
9.50. Romantische liederen.

Toulouse 381 M. (788 k.P.)

6.55—7.10. Argentijnsche muz.
7.10—7.20. Koersen en berichten.
7.20—7.35. Voordracht.
7.35—7.50. Berichten.
7.50—8.20. Vocaal concert.
8.20—8.35. Koersen en berichten.
8.35—8.45. Beelduitzending.
8.45—9.20. Operette-concert.
9.20. Accordeonmuziek.
10.35. Berichten.
10.50. Concert uit de Cinema
Paramount.

Weenen 517 M. (581 k.P.)

10.20. Voormiddagconcert door
de Kapel Bert Silving.
2.50. Namiddagconcert door de
Kapel Karl Haupt.
5.30. Uurtje v. d. Kamer van
Hande ten Industrie.
6.20. Dr. Viktor Lebzelter:
Lebensbilder aus Urgeschichte der
Menschheit.
6.50. Engelsche conversatie-les.
7.15. Tijdsin en weerbericht.
7.20. Von Wien und seiner Um-
gebung. Weensche liederen, gezon-
gen door Ernst Arnold.
7.50. Paul Pranger: Von Trau-
men und Menschen.
8.20. Die Flucht, een radio-film
in vier beelden van Hans Auer.
Daarna avondconcert door de
Orkesten van Adolf Rauscher.

Zeesen, 1635 M. (183.5 k.H.)

6.15—11.20. Lezingen.
11.20—12.10. Gramfoonplaten.
12.15—12.50. Lezingen.
3.50—4.50. Concert.
4.50—7.50. Lezingen.
7.50. „Revue zu Einem”, van
Walter Mehring.
8.35. Concert. Billy Barton, alt-
sopraan; Erwin Schulhof, piano.
8.55. Lezing.
Daarna: Berichten en tot 11.50
Dansmuziek.

Vrijdag 11 April**Berlijn, 418 M. (716 k.H.)**

9.50. Kaartspel: Bridge.
Spreker: F. Anders.
10.20. Uit Budapest: Concert
door Zigeunerkapel Imre Magyari.

Bern 408 M. (745 k.H.)

6.50—7.20. Dr. P. Schnyder:
Wie soll sich der Laie nervosen
Leiden gegen über verhalten?
7.20—7.50. Concert door Prof.
Ladislav Gergely, piano. (Uit
Boedapest).
7.50—8.20. Orkestconcert door
het Kurzaalorkest.
8.20—8.50. Fransche liederen,
gezongen door Madame Adrienne
Jeannot Willy Girsberger, vleugel-
begeleiding.
8.50—9.20. Concert door het
Kurzaalorkest.
9.20—9.35. Weerberichten en
Nieuwsberichten.
9.35—10.00. Concert door het
Orkest van de Kurzaal.

Brussel, 509 M. (590 k.H.)

5.20. Kamermuziek door het Omroeptrio.
6.20. Boekbespreking.
6.35. Lezing door Pierre Hubaut.
6.50. Berichten v. de Koloniën.
6.35. Vlaasche les.
7.50. Radiomieuws.
8.35. Gramofoonmuziek.
8.40. La Peinture Belge depuis 1830, door Gustave van Zype.
8.35. Concert o. l. v. Fernand Quinet.
10.05. Dansmuziek.
10.35. Nieuwsberichten.

Daventry (exp.), 479 M. (626 k.H.)

12.20. Lunchmuziek door het Radio-Orkest.
1.35. Zie London Regional.
5.35. Kinderuurtje.
6.20. Zie London Regional.
6.35. Weerbericht en nieuws.
7.00. Concert door het Victor Oloff Sextet.
8.20. Orgelconcert vanuit de Kathedraal te Birmingham.
8.50. Mr. T. S. Eliot: Seventeenth Century Poetry (4).
9.20. Nieuwsberichten.
9.25. Concert door het versterkt Radió-Orkest.
10.35. Weerbericht en nieuws.
10.50—11.20. Dansmuziek.

Frankfurt, 390 M. (770 k.H.)

5.55. Zie Stuttgart.
6.25. Zie Stuttgart.
6.50. Manon Lescaut, opera in 4 bedrijven van Puccini.
9.35—10.05. Verslag bokskamp.
10.05. Nieuwsberichten.
10.30. Das muziek.
11.50—1.50. Concert voor twee violen, viola, cello, bas, klarinet, hoorn en fagot.

Hamburg, 372 M. (806 k.H.)

10.20. Uitz. voor scholen.
11.40. Concert door 't Omroep-orkest.
4.20. Geographie und Liebe, blijspel van Björnson, in 2 bedr.
Das Gnadebröt, drama van I. Turgenjew, in 1 bedr. Die Brautschau, blijspel van Gogol in 2 bedrijven.
5.15. Concert door het Omroep-orkest.
6.25. Berufskrankheiten als Unfall, Prof. Wichmann.
6.50. Voor de jeugd.
7.10. Landbouwberichten.
7.15. Weerbericht.
7.20. Beethovenconcert.
8.50. Platduitsche voordracht.
9.50. Actievele causerie, weer-, politie-, sport- en nieuwsberichten.
10.10. Concert.

HILVERSUM, 298 M. (1004 k.H.)

Na 6 uur 1071 M. (280 k.H.)
10.00. Tijdslein AVRO.-klok.
10.00—10.15. Morgenwijding.
12.00. Politieberichten.
12.15—2.00. Middag-muziek door het AVRO.-kwintet.
2.05—2.45. AVRO. Schoonuit-zending: Spreker: Joh. Koning.
2.45—3.00. Gramofoonmuziek.
3.00—4.00. Maar het zelf! door C. Schaake-Verkozen.

4.30—5.00. Gramofoonmuziek.
5.00—5.30. Lezing door Gerard Pilger. Belangrijke vrouwen uit de geschiedenis: Jeanne d'Arc, genaamd De Maagd.
5.30—6.00. Diner-muziek door Dick Groeneveld en zijn orkest in Café „Moderne“, Heiligeweg te Amsterdam.
6.00. Tijdslein AVRO.-klok.
6.01—6.30. Voortzetting Diner-muziek.
6.30—6.45. Gramofoonmuziek.
6.45—7.15. Cursus Spaansch v. beginners. 23ste les door Senorita Bort.
7.15—7.45. Radio-cursus vanwege het Onderwijsfonds voor de Binnenvaart.
7.45. Politieberichten.
8.00. Tijdslein AVRO.-klok.
8.01. Concert door het Omroep-orkest, o. l. van Nico Treep. Johann Strauss (Vater); Joh. Strauss (Sohn); Johann Strauss Jr.
8.30—9.00. Radio-tooneel.
9.00—9.30. Voortz. Concert.
9.30—10.00. Lezing.
10.00. Persber. van Vaz Dias.
10.10. Voortz. Concert.
11.00. Gramofoonmuziek.
12.00. Sluiting.

Huizen, 1875 M. (160 k.H.)

10.30—11.00. NCRV. Zieken-dienst.
11.30—12.00. KRO. Godsdienstig halfuurtje.
12.15—115. Concert door het KRO.-Trio.
1.15—3.00. KRO. Gramofoon-platen.
4.00—5.00. NCRV. Harmonium-bespeeling door Max L. J. Ramp.
5.00—6.30. NCRV. Concert. Kees Hartveld, viool; Reintje Bresser, cello; Wim Hoedevanger, piano.
6.30—6.40. KRO. Persberichten.
6.40—7.10. KRO. Abbé Henri Brémond: Marie Noël, une poétesse catholique.
7.10—7.30. KRO. Gramofoon-platen.
7.30. VPRO. Persberichten.
7.40. VPRO. Prof. Dr. G. J. Heering: De Remonstranten.
8.15. VPRO. Piano-recital door Hans Schouwman.
8.50. VPRO. Mr. M. J. Moltzer: Democratie.
9.30. Vervolg Piano-recital.
10.00. VPRO. Ds. E. D. Spelberg: Voorlezing van een fragment uit De zaak Mauxizius van Jakob Wassermann.
10.20. VPRO. Vervolg Piano-recital.

Kalundborg, 1153 M. (260 k.H.)

Kopenhagen, 281 M. (1067 k.H.)
6.50—7.00. Gymnastiekles.
10.20. Weerbericht.
10.35—11.05. Uitz. v. scholen.
11.20—1.20. Concert.
2.20—4.20. Middagconcert.
4.20—4.50. Uitz. voor kinderen.
5.00. Beursberichten.
5.10—5.40. Voordracht.
5.40—6.10. Taalles.
6.10. Weerbericht.
6.20. Persberichten.
6.35. Tijdslein.
6.50—7.20. Lezing.

7.20. Uurslag van het Raadhuis.
7.20—9.20. Helga Norland, hoor-spel in 2 bedrijven.
Daarna persberichten.
9.40—11.20. Heruitzending van buitenlandse stations.
11.20. Uurslag en klokkenspel van het Raadhuis.

Langenberg, 473 M. (635 k.H.)

6.05—6.20. Gymnastiekles.
6.20—7.20. Gramofoonmuziek.
9.35—11.15. Gramofoonmuziek.
11.30—12.10. Gramofoonmuziek.
12.25—1.50. Concert, o. l. van Eysoldt.
1.50. Raadgevingen voor de huisvrouw.
2.20—2.50. Els Voordemberge: Voor de Kinderen.
3.20—3.45. Dr. Geis, Familie und Steuerrecht.
3.45—4.05. Die Überfüllung der Hochschulen, ein volkswirtschaftlicher Problem. Dr. Kuhnert.
4.05—4.50. Voor de jeugd.
5.50—6.50. Vesperconcert door het Omroep Kamerkoor en Orkest, o.l.v. Zimmermann, Hella Lohmann, sopraan; Liselotte Mann, alt; Heinz Horsch, tenor; Hans Wocke, bariton Egbert Grape, piano.
5.50—6.10. Religiose Stromungen der Gegenwart, Dr. R. Mense.
6.35—7.00. Engelsche les.
7.00—7.20. Roheisenorzeugung. Dr. Ing. W. Harnickell.
7.20. Concert door het Dortmund kamerorkest en volkskoor o.l.v. Paul van Kempen, Gerda Nette, piano; Walter Beyer, viool.
Daarna: Nieuws- en Sportber. Dansmuziek o.l.v. Eysoldt.

Londen, 356 M. (842 k.H.)**Daventry, 1553 M. (193 k.H.)**

10.35. Morgenwijding.
10.50. Tijdslein en weerbericht.
11.05. Sister Raymond: Country Excursions.
11.20—11.50. (Alleen Londen.) Baird Televisie.
12.20. Sonate-concert.
12.50. Orgelconcert.
1.50—2.50. Gramofoonmuziek.
4.20. Licht concert.
5.35. Kinderuurtje.
6.20. Prof. V. H. Mottram: Garden Work for the Easter Holidays.
6.35. Tijdslein, weerbericht en nieuwsberichten.
7.00. De grondslagen der Muziek Suites van Bach.
7.20—7.40. Mr. Ernest Newman, de BBC-muziekcriticus.
7.45. Mr. Desmond MacCarthy: The Value of Realism on the Stage.
8.05. Radio Militair-concert.
9.20. Weer- en nieuwsberichten. Plaatselijk nieuws. (Alleen Dav.) Scheepsberichten.
9.45. The Hon. Harold Nicolson: People and Things.
10.00. The Flowers are not for You to Pick, een spel voor de microfoon.
10.50. Piano-concert.
11.20. (Alleen Dav.) Dansmuz.
11.35—12.20. Dansmuziek.

Motala, 1348 M. (222 k.H.)
2.05—2.50. Uitzending voor scholen.
4.20. Gramofoonmuziek.
5.20. Voor de Jeugd.

5.40. Recitatie.
6.05. Oude Deutsche Volksliederen, gezongen door E. Duis.
6.35. Voor de Huisvrouw.
6.50. Voordracht.
7.20. Orkestconcert.
9.00. Berichten voor Automobilisten.
9.05. Fransche spraakles.
9.35—10.00. Composities voor cello, gespeeld door Roman Dukstulsky.

Parijs (Radio-Paris), 1725 M.

(174 k.H.)
7.05. Gymnastiekles.
7.50. Herhaling.
8.20. Persberichten.
11.05. Koersen.
12.20. Gramofoonmuziek.
12.50. Gramofoonmuziek.
1.20. Koersen.
1.25. Vervolg concert.
1.50. Koersen.
1.55. Gramofoonmuziek.
2.20. Koersen.
3.50. Koersen.
4.05. Concert door het Omroep-orkest.
5.15. Koersen.
6.50. Landbouwberichten.
6.55. Koersen.
7.25. Causerie.
7.50. Engelsche les.
8.05. Koersen.
8.20. Causerie door M. Gustave Bret. Johan Sebastian Bach.
8.50. Sport- en persberichten.
9.05. Concert, georganiseerd door Philips.
9.35. Persberichten.
9.50. Vervolg concert. Persée en Andromède, Jacques Ibert, m.m.v. Mij. Nespoulous, Marilliet, Lalande, Jeanne Jameau; Mr. Vergnes, Huberty en Pernet. Orkest o. l. van Henri Busser.

Stuttgart, 360 M. (833 k.H.)

5.55. Das Rätsel der veränderlichen Sterne.
6.25. Der moderne europäische Roman (1).
6.50. Manon Lescaut, lyrisch drama in 4 bedrijven.
9.35. Zie Frankfurt.
10.05. Nieuwsberichten. Sportberichten.
10.30. Dansmuziek.

Toulouse 381 M. (788 k.P.)

6.55—7.10. Argentijnsche muz.
7.10—7.20. Koersen en berichten.
7.20—7.35. Vocaal concert.
7.35—7.50. Berichten.
7.50—8.20. Vocaal concert.
8.20—8.35. Koersen en berichten.
8.35—8.45. Beelduitzending.
8.45—9.20. Opera-comique.
9.20. Concert. In de pauze: Tango's met refrain-zang.

Weenen 517 M. (581 k.P.)

10.20. Voormiddagconcert door de Kapel Bert Silving.
2.50. Gramofoonmuziek.
6.20. Uurtje v. d. Kamer van Handel en Industrie.
6.50. Italiaansche les.
7.20. Kamermuziek door het Rosé Quartet. Strijkkwartet D-moll, Hans Gál. Strijkkwartet G-dur, Franz Schmidt.
8.35. Wiener Ballwidmungen u.

Erstaufführungen. Concert door de Kapel Jozef Holzer. Het Schmatzer Kwartet van de Weensche Staats-opera.

Zeesen, 1635 M. (183.5 k.H.)

6.15—11.20. Lezingen.
11.20—12.10. Gramofoonplaten.
12.15—12.50. Berichten.
1.20—1.50. Gramofoonplaten.
1.50—3.50. Lezingen.
3.50—4.50. Concert.
4.50—7.20. Lezingen.
7.20. Concert. Norag-Orkest v. Hamburg. Bruno Eisner, piano.
8.50. Voorlezing.
Daarna: Berichten.
9.50. Bridge-les.
10.20. Her-uitz. van Budapest. De Zigeunerkapel Imre Magyari.

Zaterdag 12 April

Berlijn, 418 M. (716 k.H.)

ca. 9.30. Tijdsin, weerbericht, nieuws- en sportberichten.
Daarna tot 11.50. Dansmuziek door het Fred Bird-Dansorkest.

Bern 403 M. (745 k.H.)

6.50—9.20. Franz Liszt-aerdenking.
6.50—7.20. Voordracht over Franz Liszt: Zijn Leven en zijn Werk.
7.20—9.20. Extra-Concert door de Allgemeine Musikgesellschaft te Pazel, o.l.v. Dr. Felix Weingartner.
9.20—9.35. Weerberichten en Nieuwsberichten.
9.35—10.05. Concert door het Kurzaalorkest.
10.05—11.20. Dansmuziek.

Brussel, 509 M. (590 k.H.)

5.20. Séance Tri-Ergon.
6.05. Engelsche les voor beginners.
6.30. Engelsche les voor gevorderden.
6.50. Concert door het Omroeptrio.
7.50. Radionieuws.
8.35. Gramofoonmuziek.
8.50. Concert uit het Kon. Conservatorium te Luik.
10.35. Persberichten.

Daventry (exp.), 479 M. (626 k.H.)

12.20—1.20. Zie London.
3.50. Concert.
4.50. Dansmuziek.
5.35. Kinderuurtje.
6.35. Weerbericht en nieuws.
7.00. Sportberichten.
7.05. Lichte muziek door Pat-tison's Salon Orkest.
7.35. Zie London Regional.
9.20. Nieuwsberichten.
10.35—10.50. Weer- en nieuwsberichten.
10.50. Beelduitzending.

Frankfurt, 390 M. (770 k.H.)

5.55. Die Aussichten für die Be-zugsanwärter, Arno Zacher.
6.25. Spaansche les.
6.50. Zie Stuttgart.
8.20. Vrolijk programma.
9.35. Nieuwsberichten.
9.55. Dansmuziek.

Hamburg, 372 M. (806 k.H.)

10.20. Uitzending voor scholen.
2.50. Boekbespreking.
3.10. Das neue Sngen, D. Theodor Voss.
3.50. Concert door het klein Omroeporkest.
4.50. Lit Noorsche sage en legende.
5.35. Concert door het Omroep-orkest.
6.20. Concert door het Eweler Kwartet.
7.20. Oud Heidelberg, spe im 5 bodr. van Wilhelm Meyer-Förster.
9.50. Actueele causerie, weer-, politie-, sport- en nieuwsberichten.
11.20. Dansmuziek.
11.20. Dansmuziek.

HILVERSUM, 298 M. (1004 k.H.)

Na 6 uur 1071 M. (280 k.H.)

10.00. Tijdsin AVRO-Klok.
10.00—10.15. Morgenwijding.
12.00. Politieberichten.
12.15—2.00. Middag-muziek door het AVRO-kwintet.
5.00—5.30. Gezondheidshafuur. Spr. L. Th. Schleuholts Boerna, tandarts. Een causerie over Mondhygiëne.
5.30—6.00. Cursus Duitsch: ge-vorderden en conversatie. 23ste les door E. Grün.
6.00. Tijdsin AVRO-klok.
6.01. Voor-avondconcert door het Omroeporkest, o. l. van Nico Treep met medew. van Henk Viskil, tenor en M. Komst, trompet 15 min. muzikaal tusschenspel. Muzikaal intermezzo (10 min.).
8.00. Shifting (V.A.R.A.-Uitzending.)
8.00. Concert door het VARA-Orkest.
8.45. Tooneelspel door het VARA-Tooneel.
9.30. Concert door het VARA-Orkest.
10.15. Tooneelspel door het VARA-Tooneel.
11.00. Persberichten.
VARA-Varia en Gramofoonplaten.

Huizen, 1875 M. (160 k.H.)

(Uitsluitend KRO-Uitz.)

8.15—9.30. Gramofoonplaten.
11.30—12.00. Godsdienstig half-uurtje.
12.15—1.15. Concert door het KRO-Trío.
1.15—2.00. Gramofoonplaten.
2.00—3.15. Kinderuurtje.
4.00—4.30. Cursus Esperanto.
4.30—5.00. Gramofoonplaten.
5.00—6.00. Concert. Mej. Rie Vermeulen, piano; Mevr. Maria Hoving-van Driel, sopraan.
6.01—6.15. S. P. J. Borsten: De stayer.
6.15—6.40. Journalistiek week-overzicht door Paul de Waart.
6.40—7.15. Gramofoonplaten.
7.15—7.45. Lezing door Sapiens over: Kruis en Halve Maan in N.-Afrika, Europa Iredenta.
8.01—8.30. Gramofoonmuziek.
8.30—9.30. Concert. Het KRO-Orkest. Lou Bandy, humorist en conferencier.
9.30—9.35. Nieuwsberichten.
11.30—12.00. Gramofoonmuziek.

Kalundborg, 1153 M. (260 k.H.)

Kopenhagen, 281 M. (1067 k.H.)

6.50—7.00. Gymnastiekles.
10.20. Weerbericht.
10.35—12.05. Uitz. v. scholen.
12.05—12.35. Gramofoonmuziek.
12.35—1.05. Uitz. voor schofer.
2.20—2.50. Concert.
5.00. Beursberichten.
5.10—5.40. Voordracht.
5.40—6.10. Weerbericht.
6.20. Persberichten.
6.35. Tijdsin.
6.36—7.05. Voordracht.
7.05—7.35. Voordracht.
7.35—8.35. Marschen en walsen door het Omroeporkest.
8.35—9.20. Deensche liederen en gedichten. Daarna persberichten.
9.35. Concert.
10.30—11.35. Dansmuziek.
11.20. Uurslag en klokkenspel van het Raadhuis.

Langenberg, 473 M. (635 k.H.)

6.05—6.20. Gymnastiekles.
6.20—7.20. Gramofoonmuziek.
9.35—11.15. Gramofoonmuziek.
11.30—12.10. Gramofoonmuziek.
12.25—1.50. Concert door het Omroeporkest, o.l.v. Kuhn, Trudel Muffler, piano. Klare Hansen, sopraan; Leonardo Aramesco, tenor. Werken van Weber.
1.50. Raadgevingen voor de huisvrouw.
2.20—2.50. Els Vordemberge: Kinderspeeluurtje.
3.05—3.20. Techn. causerie.
3.25—3.40. Voor de vrouwen.
3.45—4.05. Reichsfinanzreform und Industrie. Dr. Max Wellenstein.
4.05—4.25. Im Rur- und Urftal der Nordeifel.
4.25—4.50. Engelsche les.
4.50—5.50. Vesperconcert. Josca Kastert, viool; Anni Lombertz-Caspari, sopraan; Ella Conrad, piano.
5.50—6.10. Die Betriebsvertre-tung, Zusammensetzung und Auf-gaben. Dr. Biesanz.
6.10—6.20. Mededeelingen.
6.35—7.00. Voor de arbeiders.
7.00—7.20. Werden und Wirken der rheinischen Kultur. Dr. Alfons Paquer.
7.20. Vrolijke avond.
Daarna: Sport- en Nieuwsber. Tot 12.20 Dans-muziek, o. l. van Eysoldt.

Londen, 356 M. (842 k.H.)

Daventry, 1553 M. (193 k.H.)

10.35. Morgenwijding.
10.50. Tijdsin en weerbericht.
11.05—11.20. Mrs. M. Grievie: O Growing and Using Herbs.
12.40. De Oxford-Cambridge Boatrace.
1.20—2.20. Licht concert.
3.50. Programma van Midland Regional.
5.05. Orgelconcert.
5.35. Kinderuurtje.
6.20. Causerie.
6.35. Tijdsin, weerbericht en nieuwsberichten.
7.00. Sportuitslagen.
7.05. De grondslagen der Mu-ziek. Suites van Bach.
7.20. Mr. Leslie Paul: Tramping.

7.40. Tuinbouw-causerie.
7.50. Concert.
9.20. Weer- en nieuwsberichten.
9.35. Concert.
10.20. (Alleen Dav.) Scheepsberichten.
10.30. Great Hoaxes (4). Mr. Douglas Jerrold: Antoinette's Neck-lace.
10.45—12.20. Dansmuziek door Ambroose's Band.

Mofala, 1348 M. (222 k.H.)

3.20. Gramofoonmuziek.
4.20. Kinderuurtje.
4.50. Sportvoordracht.
5.20. Noorsche Volksmuziek.
5.50. Luit en Lyriek. Medewer-kenden: Albin Lindahl en Tore Lindvall.
6.20. Hum. voordracht.
7.05. Comedie.
9.00. Actueele voordracht.
9.20—11.20. Oude- en Moderne Dansmuziek.

Parijs (Radio-Paris), 1725 M. (174 k.H.)

7.05. Gymnastiekles.
7.50. Herhaling.
8.20. Persberichten.
11.05. Koersen.
12.00. Gramofoonmuziek.
1.20. Koersen.
1.25. Gramofoonmuziek.
1.50. Koersen.
1.55. Gramofoonmuziek.
2.20. Koersen.
3.50. Koersen.
4.05. Kinderuurtje.
4.50. Dansmuziek.
5.15. Persberichten.
5.20. Concert.
6.55. Landbouwberichten.
7.25. Lezingen.
1.50. Engelsche les.
8.05. Koersen.
8.20. Causerie door Georges Truffaut.
8.35. Boekbespreking.
8.50. Sport- en persberichten.
9.05. Le Procès des Templiers, door René Arnaud.
9.35. Persberichten.
10.20. Gramofoonmuziek.

Toulouse 381 M. (788 k.P.)

6.55—7.10. Tango's met refran-zang.
7.10—7.20. Koersen en berichten.
7.20—7.35. Militaire muziek.
7.35—7.50. Berichten.
7.50—8.20. Spaansche liederen-concert.
8.20—8.35. Koersen en berichten.
8.35—8.45. Beelduitzending.
8.45—9.20. Operette-concert.
9.20. Concert.
10.35. Berichten.

Zeesen, 1635 M. (183.5 k.H.)

6.15—11.20. Lezingen.
11.20—12.10. Uitzending voor scholen. Koorconcert en declamatie.
12.10—1.20. Lezingen.
1.20—1.50. Gramofoonplaten.
1.50—3.50. Lezingen.
3.50—4.50. Concert.
4.50—7.20. Lezingen.
7.20. Vrolijke avond uit Keulen (Langenberg).
Daarna: Berichten en tot 11.50 Dansmuziek.

HET GROOTE SUCCES

der Philips Luidsprekers vindt, behalve in de volkomen natuurgetrouwe weergave, bovendien zijn oorzaak in de smaakvolle uitvoering.

Een buitengewoon geslaagd voorbeeld hiervan is Philips Luidspreker No. 2019 - uitgevoerd in een fraai luxe kastje, in de kleur van wortelnoten-hout of mahoniehout.

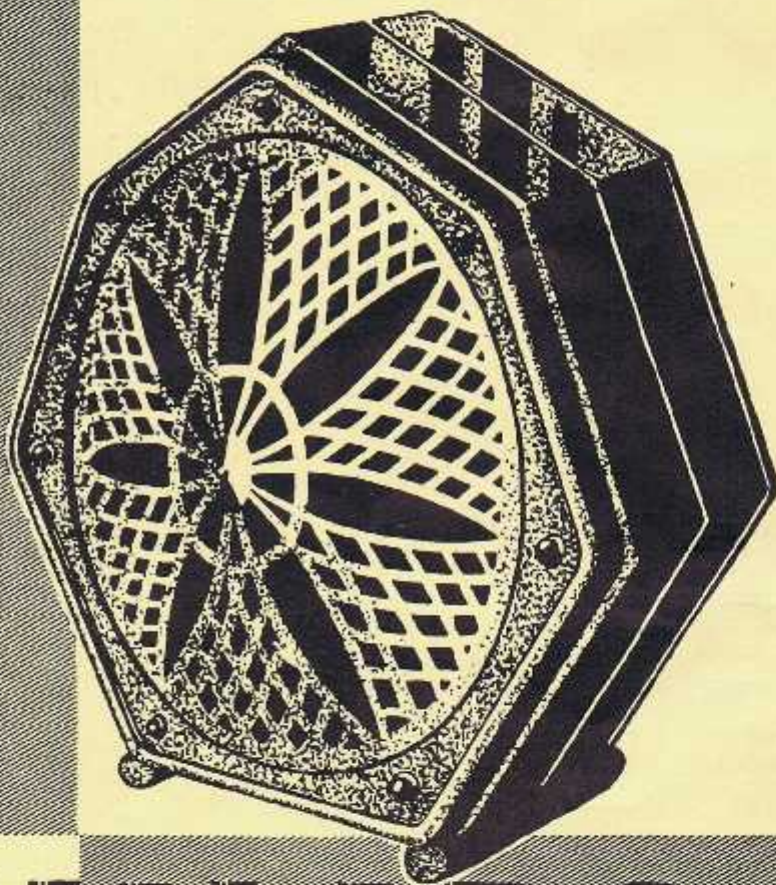

PHILIPS

2019

LUIDSPREKER

PRIJS F 65.-

Laat **LISSEN** U helpen!

Vóór Gij Uw radio bouwt
raadpleeg dit boek
Zoo even verschenen
Lissen Prijscurant 1930

gratis toezending op aanvraag
met vermelding van dit blad

meer dan
460
artikelen



LISSEN Vier polig Uitgebalan- ceerde Anker systeem

is speciaal gemaakt voor zelfbouwers en geeft een luidspreker, welke aan de hoogste eischen voldoet en een goede electro-dynamische zeer nabij komt.

Om de constructie door den zelfbouwer te vergemakkelijken is een chassis met conus ontworpen, waardoor een zuivere centreering van de as en stevige bevestiging van de geheele eenheid voor inbouw in een kast, in elken vorm, verzekerd is. De groote conus garandeert een zuivere weergave van lage tonen, zelfs zonder gebruik te maken van een klankscherm.

In smaakvol bruin gegoten huis, dat beschermt tegen vocht en stof, compleet met bevestiging voor iedere soort conus L.N. 601 f 9.—. L.N. 630 Chassis van prima gegoten aluminium f 5.75. L.N. 631 Conus 33 c.M. in speciaal behandelde stof f 1.75.

De geheele luidspreker combinatie Weergever Chassis en Conus, gereed voor montage L.N. 632

f 16.50

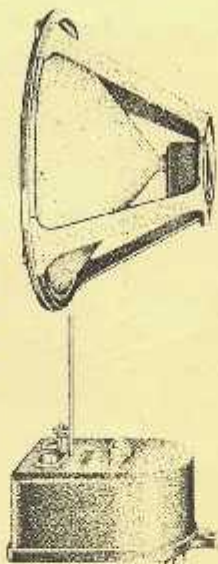

Uw radio is zoo goed als elk onderdeel op zich zelf; wilt U dus plezier van Uw toestel hebben, gebruik dan uitsluitend prima onderdeelen, bij voorkeur van één fabriikaat. Lissen onderdeelen behooren tot de beste. Lissen is een van de grootste fabrieken van radio-artikelen; meer dan 6000 bekwame vaklieden zijn er werkzaam onder leiding van ervaren ingenieurs, experts op radiogebied. Geén artikel verlaat de fabriek zonder deugdelijk beproefd te zijn, zoodat het absoluut betrouwbaar is. Een radiotoestel gebouwd van Lissen onderdeelen voldoet dan ook aan de hoogste eischen van den meest verwenden liefhebber. Een bekwame technische staf is steeds bereid U in alle voorkomende gevallen te helpen; wilt Gij iets weten dan wende U zich tot ons agentschap te Rotterdam.

LISSEN

LTD. ISLEWORTH, ENGLAND

LISSEN AGENTSCHAP
Schiekade 155a · Tel. 43133
ROTTERDAM